

AIRCARE[®]

EVAPORATIVE
HUMIDIFIER



Everything you need to know about your

EXECUTIVE

ALL 4DTS900 MODELS

Read and save these instructions



Intertek

1B73544
03/2025

IMPORTANT SAFETY INSTRUCTIONS - READ BEFORE USING YOUR HUMIDIFIER

WARNING: To reduce the risk of fire, electric shock, or injury, always unplug the unit before moving, filling, servicing, or cleaning. Do not pour or spill water onto the controls or motor area. If these get wet, let them dry completely and have unit checked by authorized service personnel before plugging in. Do not use the humidifier if any parts are damaged or missing. Contact us for replacement parts at 800.547.3888.

1. To reduce the risk of fire or shock hazard, this humidifier has a polarized plug (one blade is wider than the other). Plug humidifier directly into a 120V, A.C. electrical outlet. Do not use extension cords. If the plug does not fully fit into the outlet, reverse plug. If it still does not fit, contact a qualified electrician to install the proper outlet. Do not change the plug in any way.
2. Keep the electric cord out of traffic areas. To reduce the risk of fire hazard, never put the electric cord under rugs, near heat registers, radiators, stoves or heaters.
3. Always unplug the unit before moving, cleaning or removing the fan assembly section from the humidifier, or whenever it is not in service.
4. Keep the humidifier clean. To reduce the risk of injury, fire or damage to humidifier, use only cleaners specifically recommended for humidifiers. Never use flammable, combustible or poisonous materials to clean your humidifier
5. Do not put foreign objects inside the humidifier.
6. Do not allow unit to be used as a toy. Close attention is necessary when used by or near children.
7. To reduce the risk of electrical hazard or damage to humidifier, do not tilt, jolt or tip humidifier while unit is running.
8. To reduce the risk of accidental electrical shock, do not touch the cord or controls with wet hands.
9. To reduce the risk of fire, do not use near an open flame such as a candle or other flame source.

ESSICK AIR PRODUCTS, INC. TWO YEAR LIMITED WARRANTY FOR EVAPORATIVE HUMIDIFIERS FOR THE UNITED STATES AND CANADA. **SALES RECEIPT REQUIRED AS PROOF OF PURCHASE FOR ALL WARRANTY CLAIMS.**

This warranty against defects in workmanship and materials is extended by Essick Air Products, Inc. ("Essick Air") when the unit is installed and used under normal conditions as follows:

- Two (2) year from original date of purchase, and
- Thirty (30) days from original date of purchase for wicks and filters, which are considered disposable components and should be replaced periodically.

Essick Air will replace the defective part/product, with return freight paid by Essick Air. It is agreed that such replacement is the exclusive remedy available from Essick Air and that TO THE MAXIMUM EXTENT PERMITTED BY LAW, ESSICK AIR IS NOT RESPONSIBLE FOR DAMAGES OF ANY KIND, INCLUDING INCIDENTAL AND CONSEQUENTIAL DAMAGE OR LOSS OF PROFITS OR REVENUES.

Exclusions from this warranty: Because Essick Air cannot control the quality of products sold by unauthorized sellers, this limited warranty applies only to products that were purchased from Essick Air or an Essick Air authorized seller in the United States of America or Canada, unless otherwise prohibited by law. We reserve the right to reject warranty claims from purchasers for products purchased from unauthorized sellers, including unauthorized Internet sites. We are not responsible for normal and/or periodic replacement of wicks and filters. We are not responsible for any incidental or consequential damage from any malfunction of the product.

This warranty does not apply to, nor are we responsible for any incidental or consequential damages or defects resulting from accident, misuse, alterations, unauthorized or individual service or repair, unauthorized use, mishandling, unreasonable use, abuse (including failure to perform reasonable maintenance), normal wear and tear, where the connected voltage is more than 5% above the nameplate voltage, nor where the equipment or parts were improperly installed, wired, or maintained in violation of the owner's manual. Alterations include the substitution of non-Essick Air/AIRCARE component parts with Essick Air/AIRCARE component parts, including, but not limited to, demineralization cartridges, filters, wicks and bacteria treatment.

We are not responsible for any damage from the use of water softeners or treatments, chemicals or descaling materials. We are not responsible for the cost of service calls to diagnose the cause of trouble, or labor charge to repair and/or replace parts. No employee, agent, dealer or other person is authorized to give any warranties or conditions on behalf of Essick Air.

Some jurisdictions (which may include the Province of Quebec) do not allow the exclusion or limitation of incidental or consequential damages, so the above limitation or exclusion may not apply to you.

The disclaimers, exclusions, and limitations of liability under this warranty will not apply to the extent prohibited by applicable law (which may include the Province of Quebec). Except where prohibited by applicable law (which may include the Province of Quebec), this warranty applies only to the original purchaser of the Product and is not transferable.

How to obtain service under this warranty

Within the limitations of this warranty, purchaser with inoperative units should contact customer service at 800-547-3888 for instructions on how to obtain service under this warranty as listed above.

This warranty gives the customer specific legal rights, and you may also have other rights which vary from province to province, or State to State. To the extent Essick Air, or a third party, offers an extended warranty, the terms of any such extended warranty are separate and apart from this warranty, and the failure to sign-up for any extended warranty does not diminish your rights under this warranty.

Where any term of this warranty is prohibited by such laws, it shall be null and void, but the remainder of the warranty shall remain in effect.

Register your product at AIRCAREproducts.com

Failure to complete the registration form does not diminish your warranty rights.

Last Updated: September 1, 2022

LET'S GET YOU UP AND RUNNING

1 Remove the Executive from its packaging. You should have:

- a. Cabinet**
#4V3487020SLVR
- b. Two end covers** (attached to the fan assembly)
#1B72336
- c. Fan assembly** #1B72341-R
- d. 1041 Super Wick®** ALL 1041 WICKS
- e. 1051A air filter** #1051A
- f. 1051F air filter frame** #1051F
- g. Two water bottles**
#1B73542A
- h. Two valve caps**
#1B73170
- i. Two fill caps**
#824690
- j. Float**
#1B72087
- k. Float support and two screws**
SUPPORT #830496 | SCREWS #829815
- l. Four casters**
#1B5460100
- m. Demineralization Cartridge**
#1B73171

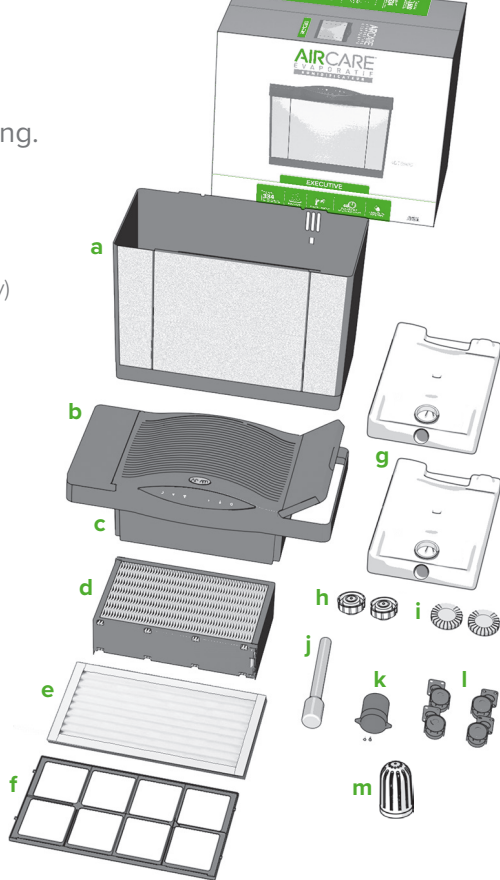

SuperWick Our AIRCARE® Super Wicks® are proudly made in the USA from the highest quality paper for extra absorbency, better moisture output and longer use. Our unique Trapmax® filtration technology helps keep the air clean as it humidifies. Do not be fooled by imitations. Use genuine AIRCARE wicks for optimal performance. We stand behind our wicks and offer a 30-day warranty.

If you are missing any parts, or need replacement parts, call us at **800.547.3888** or visit our website aircare.com.

♥ We hope you love your Executive.

Prefer to see a video?

Watch the EXECUTIVE set-up at aircare.com/support.



SCAN THE CODE TO THE RIGHT WITH YOUR PHONE'S CAMERA.



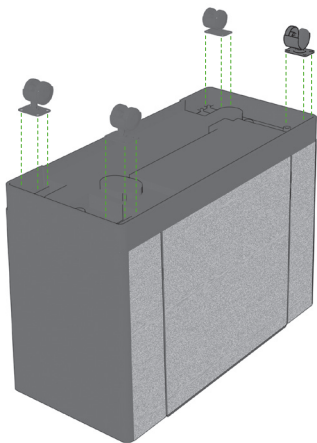

2 Remove everything from the cabinet. Turn the cabinet over and insert the casters snugly into the bottom. Just use your hands! Using tools can crack the cabinet.

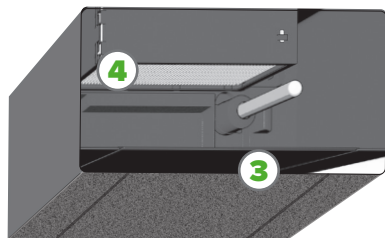

3 Turn the cabinet upright and place the wide end of the float in the circular area in the bottom of the cabinet. Slide the float support down to the bottom and position the screw tabs over the holes in the cabinet base. Use a Phillips screwdriver to screw in the float support. Do not overtighten or use a drill.

4 Locate the vent on the back of your Executive. It has a narrow lip along the top. Your wick is labeled TOP and BACK. With the back of your wick facing the vent, and the top facing up, slide the wick down onto the vent lip until it catches.

5 Install your 1051A* air filter by clipping the frame's hooks into the slots on the back of your Executive. Then slip the 1051A filter into the frame.

SLIP 1051A FILTER
INTO FRAME

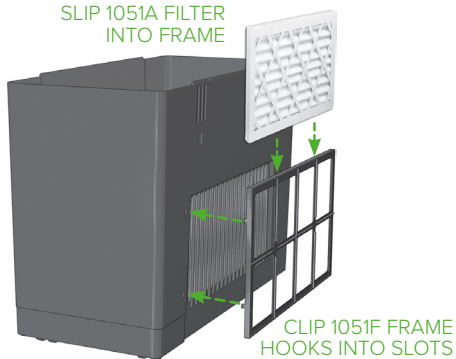

CLIP 1051F FRAME
HOOKS INTO SLOTS

About water additives:

- Do not use essential oils in your Executive.
- Do not use water softeners.
- We recommend our Essick Air Bacteriostat to help inhibit mold growth.

*Our 1051 air filter will also fit this unit.

- 6** Put your Executive in the most centrally-located room of your home. It should be on a level surface against an interior wall. Make sure it's at least two inches from the wall so the humidistat (on the cord) can accurately read your humidity.

More about positioning:

- To maximize humidity circulation, put your unit near a cold air return.
- If you prefer to put your unit in the room where humidity is most needed, you can! But the humidity won't circulate as well with this method.
- Don't put your humidifier under a window, as condensation may occur.
- Put the unit on the bottom floor of a multi-story home.

- 7** Put the fan assembly on the cabinet. **Make sure the float makes a solid connection with the fan switch inside the fan assembly.** The fan switch looks like a small, silver diving board.

- 8** For improved water filtration, you can add two of our demineralization cartridges #1B73171 (sold separately). To use, remove your water valve caps, then screw a demineralization cartridge into each cap. Replace your caps. We recommend replacing your demineralization cartridges every 30-90 days.

- 9** Lay your water bottles flat and fill them through the large fill holes. **Do not overfill the bottles.** Screw on the fill caps, making sure each cap is correctly threaded. Your Executive holds 5.7 gallons of water.

Note: Each bottle holds 2.75 gallons per bottle. The right bottle will empty first, putting .2 gallons of water into the cabinet. At that time, you can refill the right bottle to get the full 5.7-gallon capacity and maximum run time.

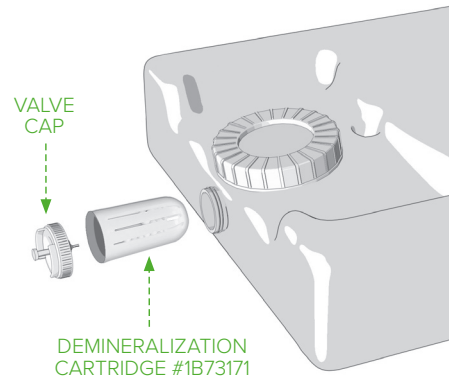
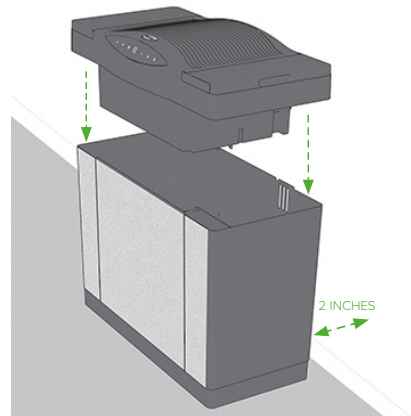

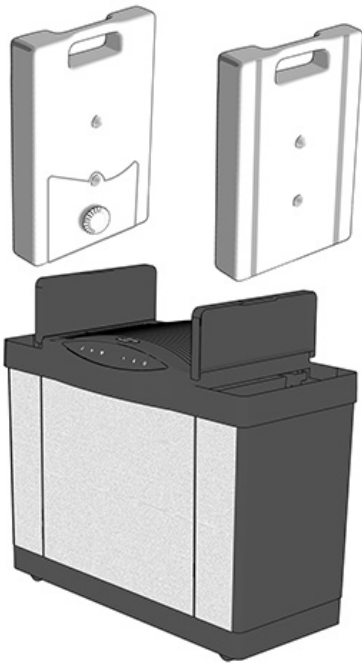

10

Lift the bottle end covers on each side of the fan assembly, and place the bottles in your Executive with the caps facing down.



11

Wait 20 minutes for the wick to become fully saturated, then proceed to step 11.

12



Plug in your unit and press the power button .

13

Set your fan speed by pressing the large  or small  fan buttons to increase or decrease fan speed. Your Executive has nine fan speeds that are displayed by F1 (the lowest) through F9 (the highest).

Note: On higher speeds, the Executive puts out a tremendous amount of humidity, so it's louder on these levels. Most of our customers liken it to the sound of a box fan. Rest assured there is nothing wrong with your unit, it's just working very hard to put out much-needed humidity.

14

Set your humidity level from 25% to 65%. Press the large  or small  water drop buttons to increase or decrease the humidity setting. The humidistat on your cord will read your home's humidity and turn your fan off when the set humidity level is reached. When set to 65%, your unit will run continuously.

15

Press the crescent moon button  to turn off the panel lights while you sleep (all of your settings will remain set). Press any button to turn the lights back on.

That's it! Your Executive is ready to use.

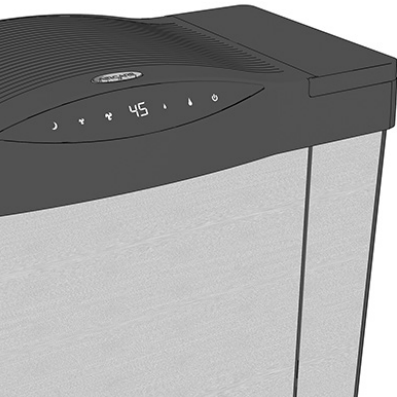

ABOUT THE CODES

F – The F code means your unit is empty and needs to be FILLED with water.

CL – Your CONTROLS ARE LOCKED on the current setting. Activate the control lock by holding the power button for five seconds, until CL appears. Your Executive will lock on the current fan and humidity settings. Release the lock by pressing the power button again for five seconds until the display flashes CL three times, letting you know the lock is off.

CF – The CF code triggers after 720 hours of use and means it's time to CHECK YOUR FILTER (wick). Unplug your unit and check your wick. If your wick is still in good shape, simply clear the code by plugging your humidifier back in. If your wick needs replacing, install a new 1041 Super Wick®.

HOW TO CLEAN YOUR EXECUTIVE

Regular cleaning is important for preventing mold, mildew, and other bacterial growth in your humidifier. It also keeps your Executive working its best.

1. Let the unit run until it's empty, then turn it off and unplug it.
2. Remove the fan assembly, bottles, and the wick. Throw your wick away if it is time to replace it. Otherwise, put it in a sink while you finish cleaning your Executive.
3. Pour out any remaining water from the cabinet and water tanks.
4. Fill the cabinet half-full with water and add 1 cup of white vinegar. Let sit for 20 minutes. *To disinfect, replace the vinegar with 1 teaspoon of bleach. **Do not mix vinegar and bleach.***
5. Fill the water bottles half-full with water and add 1 cup of white vinegar to each. Put the caps back on, shake the bottles gently, then let sit for 20 minutes. *To disinfect, replace the vinegar with 1 teaspoon of bleach in each bottle.*
6. After 20 minutes, empty the cabinet and bottles.
7. Dampen a sponge with white vinegar, wipe down the cabinet interior and bottles, then rinse everything thoroughly. *To disinfect, replace the vinegar with bleach. Wipe down the bottles and cabinet **interior** only.*
8. Wipe everything dry and replace the wick, if needed. Then reassemble.

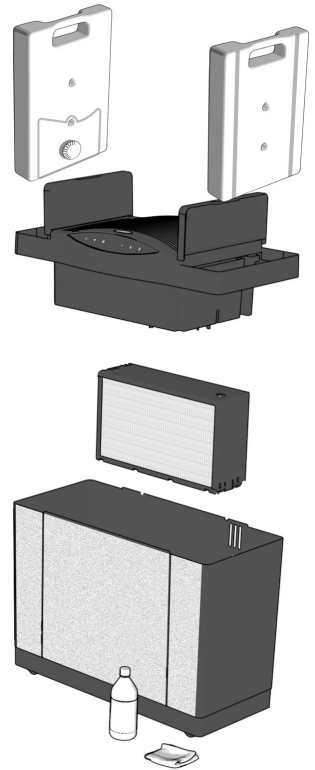

When storing your Executive, discard the used wick and disinfect the unit using the directions above. Dry the unit thoroughly, and store in a temperature-regulated area. Do not install a new wick until you are ready to use your humidifier again.

FREQUENTLY ASKED QUESTIONS

Q Where is my serial number?

A Your serial number is on the sticker on the back of your fan assembly. You can write it here for future reference:



Q Why isn't my unit running?

A

- Make sure your fan assembly is seated correctly.
- Your unit has reached your set humidity level.

Q The display is flashing "20," what does this mean?

A Your humidity level is below 20%. Try increasing your fan speed and output level.

Q The display is flashing "--," what does this mean?

A Your humidity level is over 90%. Try lowering your fan speed and output level.

Q Why isn't my humidity increasing?

A

- It can take 2-3 days for your new humidifier to bring your humidity up, especially if it is very dry in your home.
- If your wick is old, replace it with a new one.

Q Why isn't the left water bottle emptying?

A Your Executive will empty the right bottle first.

Q Why is my Executive flashing "F" when it has water in it?

A Check your float position. **(SEE STEP 7)**

Q How often should I replace my wick?

A Your water's mineral content dictates how often your wick needs replacing. Harder water means more frequent changes. Using our Bacteriostat (part #1970) can help keep your unit cleaner and lengthen the life of your wick. Always change your wick at the beginning of every season.

Q Do I have to use a demineralization cartridge?

A Your Executive will operate without the cartridge, but the cartridge will help improve your water quality and extend the life of your wick.

Q Can I order replacement parts?

A Yes! Your Executive's parts and their part numbers are listed on page 2.

For any other questions or issues, contact our humidifier experts!
They are ready by phone, email, or chat.

AIRCARE[®]

AIRCARE®

É V A P O R A T I F

H U M I D I F I C A T E U R



Tout ce que vous devez savoir sur votre
EXECUTIVE

TOUS LES MODÈLES 4DTS900

Lisez et conservez ces instructions



1B73544
03/2025

CONSIGNES DE SÉCURITÉ IMPORTANTES – VEUILLEZ LIRE AVANT D'UTILISER L'HUMIDIFICATEUR

ATTENTION : Pour réduire le risque d'incendie, d'électrocution ou de blessures, débranchez toujours l'appareil avant de le déplacer, de le remplir, d'en effectuer l'entretien ou de le nettoyer. Veillez à ne pas verser ou renverser de l'eau sur les commandes ou sur le moteur. Si les commandes sont mouillées, laissez-les sécher entièrement et faites vérifier l'appareil auprès d'un service après-vente agréé avant de le brancher. **N'utilisez pas l'humidificateur si une pièce est endommagée ou manquante. Contactez-nous au 800 547-3888 pour obtenir des pièces de rechange**

1. Cet humidificateur est doté d'une fiche polarisée (une lame est plus large que l'autre) pour réduire le risque d'incendie ou d'électrocution. Branchez directement l'humidificateur dans une prise de courant de 120 V CA. N'utilisez pas de rallonges électriques. Si la fiche ne convient pas parfaitement à la prise de courant, inversez-la. Si elle ne convient toujours pas, contactez un électricien qualifié pour installer une prise de courant adéquate. Ne modifiez la fiche d'aucune façon que ce soit.
2. Gardez le cordon d'alimentation électrique à l'écart de toute zone de passage. Pour réduire les risques d'incendie, ne placez jamais le cordon d'alimentation sous un tapis, près des bouches de chaleur, des radiateurs, des poêles ou des appareils de chauffage.
3. Débranchez toujours l'appareil avant de déplacer, de nettoyer ou de retirer la section d'assemblage du ventilateur de l'humidificateur, ou lorsqu'il n'est pas en fonction.
4. L'humidificateur doit toujours être propre. Pour réduire le risque de blessures, d'incendie ou d'endommager l'humidificateur, n'utilisez que des nettoyants recommandés spécifiquement pour les humidificateurs. N'utilisez jamais de produits inflammables, combustibles ou toxiques pour nettoyer l'humidificateur
5. Ne placez aucun objet étranger à l'intérieur de l'humidificateur.
6. L'appareil ne doit jamais être utilisé comme un jouet. Une attention particulière est nécessaire lorsqu'il est utilisé par des enfants ou à proximité d'enfants.
7. Pour réduire le risque d'électrocution ou d'endommager l'humidificateur, évitez d'incliner, de secouer ou de faire basculer l'humidificateur lorsqu'il est en marche.
8. Pour éviter le risque d'électrocution accidentelle, évitez de toucher le cordon ou les boutons de commandes avec les mains mouillées.
9. Pour réduire le risque d'incendie, évitez d'utiliser l'appareil près d'une flamme nue comme une bougie ou de toute autre flamme.

ESSICK AIR PRODUCTS, INC. GARANTIE LIMITÉE D'UN AN POUR LES HUMIDIFICATEURS À ÉVAPORATION POUR LES ÉTATS-UNIS ET LE CANADA. REÇU DE VENTE REQUIS COMME PREUVE D'ACHAT POUR TOUTES LES RÉCLAMATIONS DE GARANTIE.

Cette garantie contre les défauts de fabrication et de matériaux est étendue par Essick Air Products, Inc. ("Essick Air") lorsque l'appareil est installé et utilisé dans des conditions normales comme suit:

- Un (1) an à compter de la date d'achat initiale, et
 - Trente (30) jours à compter de la date d'achat originale pour les mèches et les filtres, qui sont considérés comme des composants jetables et oivent être remplacés régulièrement.
- Essick Air remplacera la pièce/le produit défectueux avec les frais de retour payés par Essick Air. Il est convenu que ce remplacement est le recours exclusif d'Essick Air et que, **DANS LA MESURE MAXIMALE AUTORISÉE PAR LA LOI, ESSICK AIR NE SERA PAS RESPONSABLE DES DOMMAGES DE QUELQUE NATURE QUE CE SOIT, Y COMPRIS LES**

DOMMAGES ACCESSOIRES ET CONSÉCUTIFS OU LA PERTE DE PROFITS OU DE REVENUS.

Exclusions de la présente garantie Étant donné qu'Essick Air ne peut pas contrôler la qualité des produits vendus par des vendeurs non autorisés, cette garantie limitée s'applique uniquement aux produits achetés auprès d'Essick Air ou d'un vendeur Essick Air autorisé aux États-Unis d'Amérique ou au Canada, sauf interdiction contraire de la loi. Nous nous réservons le droit de rejeter les demandes de garantie des acheteurs pour les produits achetés auprès de vendeurs non autorisés, y compris les sites Internet non autorisés. Nous ne sommes pas responsables du remplacement normal et/ou périodique des mèches et des filtres. Nous ne sommes pas responsables des dommages indirects ou consécutifs résultant d'un dysfonctionnement du produit. Cette garantie ne s'applique pas et nous ne sommes pas responsables des dommages ou défauts accessoires ou consécutifs résultant d'un accident, d'une mauvaise utilisation, de modifications, d'un service ou d'une réparation non autorisés ou individuels, d'une utilisation non autorisée, d'une mauvaise manipulation, d'une utilisation déraisonnable, d'un abus (y compris le défaut d'exécution entretien), l'usure normale, lorsque la tension connectée dépasse 5 % de la tension de la plaque signalétique, ou lorsque l'équipement ou les pièces ont été mal installés, câblés ou entretenus contrairement au manuel du propriétaire. Les modifications incluent le remplacement des composants non Essick Air/AIRCARE par des composants Essick Air/AIRCARE, y compris, mais sans s'y limiter, les cartouches de déminéralisation, les filtres, les mèches et le traitement antibactérien.

Nous ne sommes pas responsables des dommages causés par l'utilisation d'additifs d'eau ou de traitements, de produits chimiques ou de détartrants. Nous ne sommes pas responsables du coût des appels de service pour diagnostiquer la cause du problème, ni des frais de main-d'œuvre pour réparer et/ou remplacer les pièces. Aucun employé, agent, revendeur ou autre personne n'est autorisé à faire des garanties ou des conditions au nom d'Essick Air. **Certaines juridictions (qui peuvent inclure la province de Québec) n'autorisent pas l'exclusion ou la limitation des dommages accessoires ou consécutifs, de sorte que la limitation ou l'exclusion ci-dessus peut ne pas s'appliquer à vous.** Les renoncations, exclusions et limitations de responsabilité en vertu de cette garantie ne s'appliquent pas dans la mesure interdite par la loi applicable (qui peut inclure la province de Québec). Sauf là où la loi applicable l'interdit (ce qui peut inclure la province de Québec), cette garantie ne s'applique qu'à l'acheteur original du produit et n'est pas transférable.

Comment obtenir un service sous cette garantie Dans le cadre de cette garantie, l'acheteur avec des unités inopérantes doit contacter le service client au **800-547-3888** pour obtenir des instructions sur la façon d'obtenir un service sous cette garantie comme indiqué ci-dessus. **Cette garantie donne au client des droits légaux spécifiques, et vous pouvez également avoir d'autres droits qui varient d'une province à l'autre ou d'un état à l'autre.** Dans la mesure où Essick Air, ou un tiers, offre une garantie prolongée, les termes de cette garantie prolongée sont séparés et distincts de cette garantie, et le fait de ne pas acheter une garantie prolongée ne diminue pas vos droits en vertu de cette garantie. Lorsqu'un terme de cette garantie est interdit par ces lois, il sera nul et non avenu, mais le reste de la garantie restera en vigueur. **Enregistrez votre produit sur AIRCARE.com.** Le fait de ne pas remplir le formulaire d'enregistrement ne diminue pas vos droits de garantie. Dernière mise à jour : 1er septembre 2022

IL EST TEMPS DE TE LANCER

1

Enlevez Executive de son emballage.
Vous auriez dû :

- a. Armoire #4V3487020SLVR
- b. Deux couvercles d'extrémité
(fixés à l'ensemble du ventilateur)
#1B72336
- c. Assemblage de ventilateur
#1B72341-R
- d. 1041 Super Wick® TOUTES LES MÈCHES 1041
- e. 1051A filtre à air #1051A
- f. 1051F cadre de filtre à air #1051F
- g. Deux bouteilles d'eau
#1B73542
- h. Deux bouchons de bouteille d'eau
#1B73170
- i. Deux bouchons de remplissage
#824690
- j. Flotteur
#1B72087
- k. Support de flotteur et deux vis
SUPPORT #830496 | VIS #829815
- l. Quatre roulettes
#1B5460100
- m. Déminéralisation cartouche
#1B73171

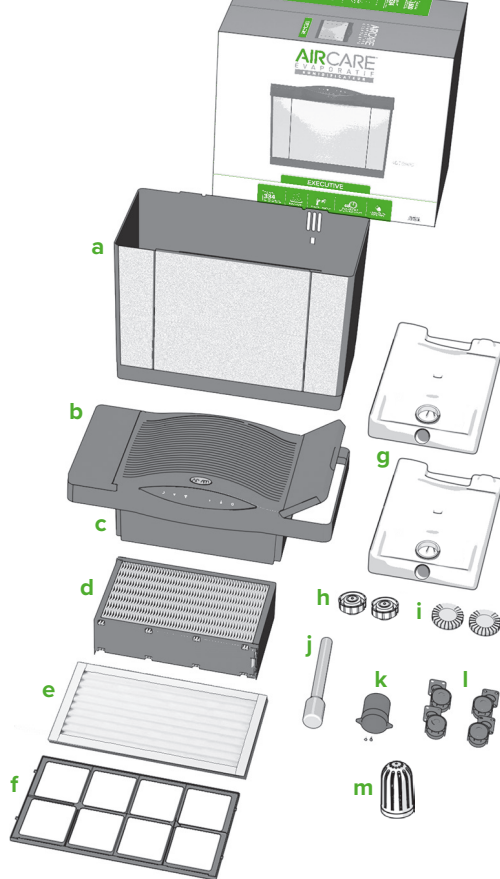

SuperWick

Nos mèches AIRCARE® Super Wicks® sont fabriquées avec fierté aux États-Unis à partir de papier de la plus haute qualité pour une absorption accrue, une meilleure évacuation de l'humidité et une durée de vie prolongée. Notre technologie de filtration unique Trapmax® contribue à maintenir l'air pur tout en l'humidifiant. Ne vous laissez pas tromper par les imitations ! Utilisez les mèches AIRCARE authentiques pour une performance optimale. Nous garantissons nos mèches 30 jours.

S'il vous manque des pièces ou si vous avez besoin de pièces de rechange, appelez-nous au **800.547.3888** ou visitez notre site web aircare.com.

♥ Nous espérons que vous aimez votre Executive.

Préférez-vous voir une vidéo?

Regardez l'installation d'Executive sur aircare.com/support.



SCANNEZ LE CODE VERS LA DROITE AVEC LA CAMÉRA DE VOTRE TÉLÉPHONE.



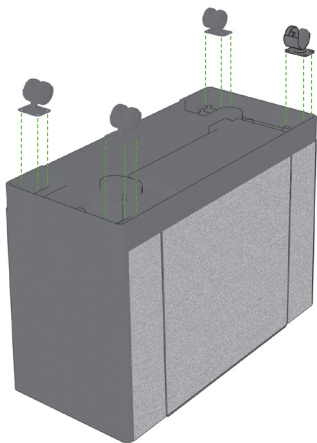

2

Retirez tout ce qui se trouve dans l'armoire. Retournez l'armoire et insérez les roulettes dans le fond. Utilisez simplement vos mains! L'utilisation d'outils peut faire craquer l'armoire.

3

Tournez l'armoire à la verticale et placez le large bout du flotteur dans la zone circulaire du fond de l'armoire. Faites glisser le support du flotteur jusqu'au fond et placez les languettes à vis sur les trous de la base de l'armoire. Utilisez un tournevis cruciforme pour visser le support du flotteur. Ne serrez pas trop fort et n'utilisez pas de perceuse.

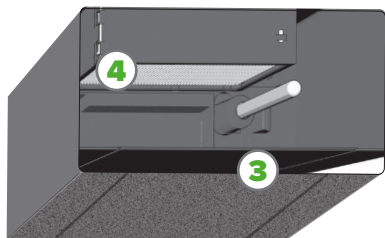

4

Localisez l'évent à l'arrière de votre Executive. Il présente un rebord étroit sur le dessus. Votre mèche est étiquetée TOP et BACK. L'arrière de votre mèche étant tourné vers l'évent, et le haut vers le haut, faites glisser la mèche vers le bas sur la lèvre de l'évent jusqu'à ce qu'elle s'accroche.

5

Installez votre filtre à air 1051A* en clipsant les crochets du cadre dans les fentes à l'arrière de votre Executive. Ensuite, faites glisser le filtre 1051A dans le cadre.

GLISSER LE FILTRE
1051A DANS LE
CADRE

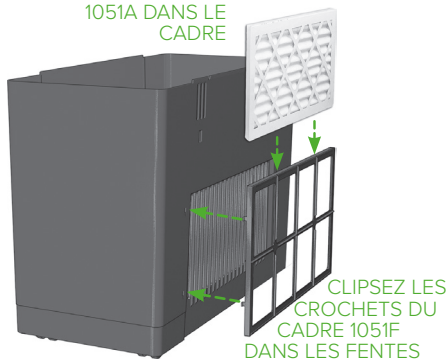

À propos des additifs pour l'eau :

- **N'utilisez pas d'huiles essentielles dans votre Executive.**
- N'utilisez pas d'adoucisseurs d'eau.
- Nous recommandons notre bactériostat Essick Air pour aider à inhiber la croissance des moisissures.

*Notre filtre à air 1051 s'adaptera également à cet appareil.

- 6** Placez votre Executive dans la pièce la plus centrale de votre maison. Il doit se trouver sur une surface plane contre un mur intérieur. Assurez-vous qu'il est à au moins 5 cm du mur pour que l'hygrostat (sur le cordon) puisse lire avec précision votre taux d'humidité.

En savoir plus sur le positionnement :

- Pour maximiser la circulation de l'humidité, placez votre appareil près d'un retour d'air froid.
- Si vous préférez placer votre appareil dans la pièce où l'humidité est la plus nécessaire, vous pouvez le faire ! Mais l'humidité ne circulera pas aussi bien avec cette méthode.
- Ne placez pas votre humidificateur sous une fenêtre, car il pourrait y avoir de la condensation.
- Placez l'unité au rez-de-chaussée d'une maison à plusieurs étages.

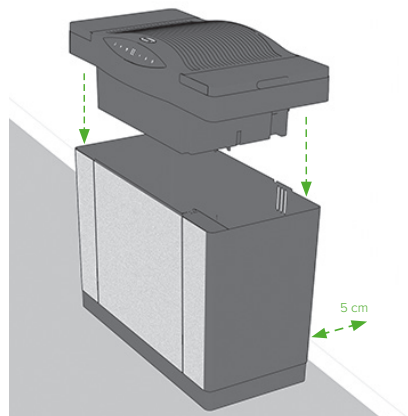

- 7** Placez le ventilateur sur l'armoire. **Assurez-vous que le flotteur est solidement relié au commutateur situé à l'intérieur du ventilateur. Le commutateur ressemble à un petit plongeur argenté.**

- 8** Pour améliorer la filtration de l'eau, vous pouvez ajouter deux de nos cartouches de déminéralisation #1B73171 (vendues séparément). Pour l'utiliser, retirez les bouchons des vannes d'eau, puis vissez une cartouche de déminéralisation dans chaque bouchon. Remplacez vos bougies. Nous vous recommandons de remplacer vos cartouches de déminéralisation tous les 30 à 90 jours.

- 9** Posez vos bouteilles d'eau à plat et remplites-les à travers les grands trous de remplissage. **Ne remplissez pas trop les bouteilles.** Vissez les bouchons de remplissage en vous assurant que chaque bouchon est correctement fileté. Votre Executive détient 5,7 gallons d'eau.

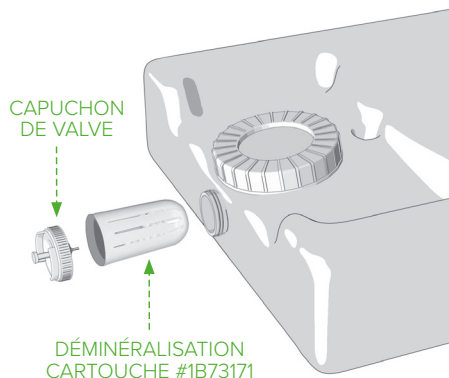

Remarque : Chaque bouteille contient 2,75 gallons par bouteille. La bouteille de droite se vide en premier, en mettant 0,2 gallon d'eau dans l'armoire. Vous pouvez alors remplir la bonne bouteille pour obtenir la pleine capacité de 5,7 gallons et la durée de fonctionnement maximale.

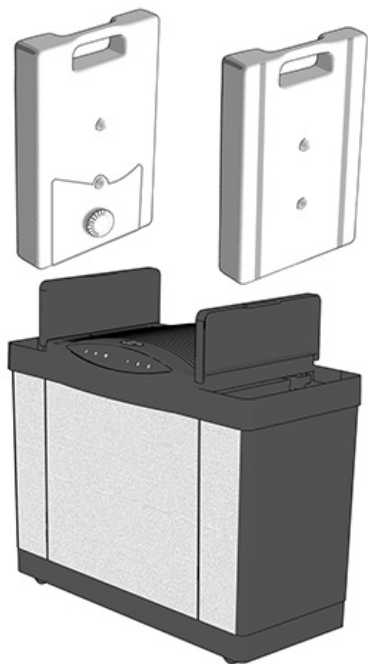

**10**

Soulevez les embouts des bouteilles de chaque côté du ventilateur et placez les bouteilles dans votre Executive avec les bouchons vers le bas.



11

Attendez 20 minutes que la mèche soit complètement saturée, puis passez à l'étape 12.

12



Branchez votre appareil et appuyez sur le bouton d'alimentation .

13

Réglez la vitesse de votre ventilateur en appuyant sur les grands boutons du ventilateur  ou sur les petits boutons du ventilateur  pour augmenter ou diminuer la vitesse du ventilateur. Votre Executive dispose de neuf vitesses de ventilateur qui sont affichées par F1 (la plus basse) à F9 (la plus élevée).

Remarque : À des vitesses plus élevées, Executive émet une énorme quantité d'humidité, donc il est plus bruyant à ces niveaux. La plupart de nos clients comparent ce bruit à celui d'un ventilateur de boîte. Soyez assuré que votre appareil ne présente aucun problème, il travaille juste très dur pour évacuer l'humidité dont vous avez tant besoin.

14

Réglez votre taux d'humidité de 25 % à 65 %. Appuyez sur les gros boutons de la goutte d'eau  ou sur les petits boutons de la goutte d'eau  pour augmenter ou diminuer le taux d'humidité. L'hygrostat de votre cordon d'alimentation lira l'humidité de votre maison et arrêtera la rotation de votre ventilateur lorsque le niveau d'humidité réglé sera atteint. Lorsqu'il est réglé à 65 %, votre appareil fonctionnera en continu.

15

Appuyez sur le bouton du croissant de lune  pour éteindre les lumières du panneau pendant votre sommeil (tous vos réglages resteront réglés). Appuyez sur n'importe quel bouton pour rallumer les lumières.

C'est tout! Votre Executive est prêt à l'emploi.

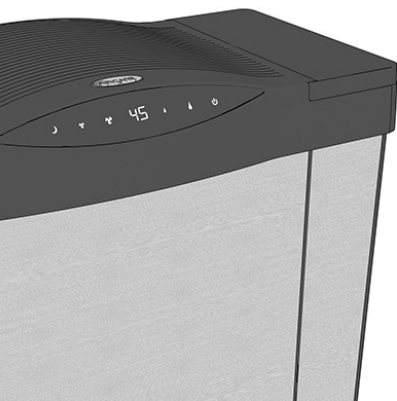

AU SUJET DES CODES

F – Le code F signifie que votre unité est vide et doit être **REPLIE** d'eau

CL – Vos **COMMANDES SONT VERROUILLÉES** sur le réglage actuel. Activez le verrouillage des commandes en maintenant le bouton de mise en marche enfoncé pendant cinq secondes, jusqu'à ce que CL apparaisse. Votre Executive se verrouillera sur les réglages actuels du ventilateur et de l'humidité. Relâchez le verrouillage en appuyant à nouveau sur le bouton d'alimentation pendant cinq secondes, jusqu'à ce que l'écran affiche trois fois CL, vous indiquant que le verrouillage est désactivé.

CF – Le code CF se déclenche après 720 heures d'utilisation et signifie qu'il est temps de **VÉRIFIER VOTRE FILTRE** (mèche). Débranchez l'appareil et vérifiez la mèche. Si votre mèche est encore en bon état, il suffit de supprimer le code en rebranchant votre humidificateur. Si la mèche est usée, remplacez-la par une nouvelle 1041 Super Wick®.

COMMENT NETTOYER VOTRE EXECUTIVE

Un nettoyage régulier est important pour éviter la formation de moisissures et d'autres bactéries dans votre humidificateur. Il permet également à votre Executive de travailler au mieux de ses capacités.

1. Laissez l'appareil fonctionner jusqu'à ce qu'il soit vide, puis **véteignez-le** et débranchez-le.
2. Retirez le ventilateur, les bouteilles et la mèche. Jetez votre mèche s'il est temps de la remplacer. Sinon, mettez-la dans un évier pendant que vous finissez de nettoyer votre Executive.
3. Videz l'eau restante de l'armoire et des réservoirs d'eau.
4. Remplissez l'armoire à moitié d'eau et ajoutez une tasse de vinaigre blanc. Laissez reposer pendant 20 minutes. *Pour désinfecter, remplacez le vinaigre par 1 cuillère à café d'eau de javel.* **Ne pas mélanger du vinaigre avec de l'eau de javel.**
5. Remplissez les bouteilles d'eau à moitié d'eau et ajoutez 1 tasse de vinaigre blanc à chacune d'elles. Remettez les bouchons, secouez doucement les bouteilles, puis laissez-les reposer pendant 20 minutes. *Pour désinfecter, remplacez le vinaigre par 1 cuillère à café d'eau de javel dans chaque bouteille.*
6. Au bout de 20 minutes, videz l'armoire et les bouteilles.
7. Humidifiez une éponge avec du vinaigre blanc, essuyez l'armoire et les bouteilles, puis rincez tout soigneusement. *Pour désinfecter, remplacez le vinaigre par de l'eau de javel.* **Essuyez les bouteilles et l'intérieur de l'armoire uniquement.**
8. Essuyez tout et remplacez la mèche si nécessaire. Remontez ensuite.

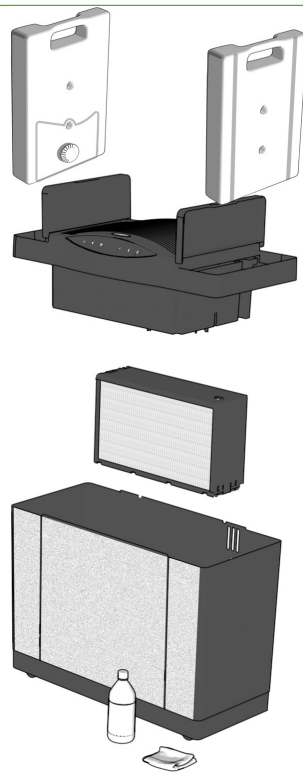

Lorsque vous rangez votre Executive, jetez la mèche usagée et désinfectez l'appareil en suivant les instructions ci-dessus. Séchez soigneusement l'appareil et rangez-le dans un endroit à température contrôlée. N'installez pas une nouvelle mèche avant d'être prêt à utiliser à nouveau votre humidificateur.

FOIRE AUX QUESTIONS

- Q** Où se trouve mon numéro de série?
- R** Votre numéro de série se trouve sur l'autocollant au dos de votre ventilateur. Vous pouvez l'écrire ici pour référence future :
- 
-
- Q** Pourquoi mon unité ne fonctionne-t-elle pas?
- R**
- Assurez-vous que votre ventilateur est correctement monté.
 - Votre unité a atteint le niveau d'humidité que vous avez fixé.
-
- Q** Pourquoi l'écran clignote-t-il en affichant « 20 »?
- R** Votre niveau d'humidité est inférieur à 20 %. Essayez d'augmenter la vitesse de votre ventilateur et le niveau de sortie.
-
- Q** Pourquoi l'écran clignote-t-il en affichant « -- »?
- R** Votre niveau d'humidité est supérieur à 90 %. Essayez de réduire la vitesse du ventilateur et le niveau de sortie.
-
- Q** Pourquoi mon taux d'humidité n'augmente-t-il pas?
- R**
- Il faut parfois 2 à 3 jours pour que votre nouvel humidificateur d'air fasse monter le taux d'humidité, surtout s'il fait très sec dans votre maison.
 - Si votre mèche est vieille, remplacez-la par une nouvelle.
-
- Q** Pourquoi la bouteille d'eau de gauche ne se vide pas?
- R** Votre Executive videra d'abord la bouteille de droite.
-
- Q** Pourquoi mon Executive fait-il clignoter la lettre «F» alors qu'il y a de l'eau dedans?
- R** Vérifiez votre position de flotteur. **(VOIR ÉTAPE 7)**
-
- Q** À quelle fréquence dois-je remplacer ma mèche?
- R** La teneur en minéraux de votre eau détermine la fréquence à laquelle votre mèche doit être remplacée. Une eau plus dure implique des changements plus fréquents. L'utilisation de notre bactériostat (pièce #1970) peut vous aider à garder votre appareil plus propre et à prolonger la durée de vie de votre mèche. Changez toujours votre mèche au début de chaque saison.
-
- Q** Dois-je utiliser une cartouche de déminéralisation?
- R** Votre Executive fonctionnera sans la cartouche, mais la cartouche améliorera la qualité de votre eau et prolongera la durée de vie de votre mèche.
-
- Q** Puis-je commander des pièces de rechange?
- R** Oui! Les pièces de rechange Executive et leurs références sont indiquées à la page 10.

Pour toute autre question ou problème, contactez nos experts en humidification!

Ils sont prêts à vous aider par téléphone, courriel ou chat.

AIRCARE®

AIRCARE[®]

E V A P O R A D O R

H U M I D I F I C A D O R



Todo lo que necesita saber sobre su

EXECUTIVE

TODOS LOS MODELOS 4DTS900

Lea y guarde las siguientes instrucciones



Intertek

1B73544
03/2025

IMPORTANTES INSTRUCCIONES DE SEGURIDAD: LEER ANTES DE USAR EL HUMIDIFICADOR

ADVERTENCIA: Para reducir el riesgo de incendios, descargas eléctricas o lesiones, siempre desenchufe la unidad antes de moverla, llenarla, repararla o limpiarla. No vierta ni derrame agua en los controles o en el área del motor. Si se humedecen, deje que se sequen por completo y haga que lo verifique el personal de servicio autorizado antes de enchufarlo. No use el humidificador si falta o está dañada alguna de las piezas. Comuníquese con nosotros al **800-547-3888** por las piezas dañadas.

1. Para reducir el riesgo de incendio o descargas eléctricas, este humidificador tiene un enchufe polarizado (una clavija es más ancha que la otra). Enchufe el humidificador directamente en un tomacorriente eléctrico de 120V de CA. No use alargues. Si el enchufe no encaja completamente en el tomacorriente, gire el enchufe. Si aún no encaja, comuníquese con un electricista calificado para que instale el enchufe correspondiente. No cambie el enchufe de ningún modo.
2. Mantenga el cable de electricidad alejado de las zonas transitadas. Para reducir el riesgo de incendios, nunca coloque el cable de electricidad debajo de alfombras, cerca de rejillas de calefacción, radiadores, estufas o calefactores.
3. Siempre desenchufe la unidad antes de mover, limpiar o quitar del humidificador la sección de ensamblaje del ventilador o cuando no se esté utilizando.
4. Mantenga limpio el humidificador. Para reducir el riesgo de lesiones, incendios o daños en el humidificador, use únicamente limpiadores específicamente recomendados para humidificadores. Nunca use materiales inflamables, combustibles o tóxicos para limpiar el humidificador.
5. No coloque objetos extraños dentro del humidificador.
6. No permita que la unidad se use como juguete. Se debe prestar mucha atención cuando la usan niños o se utiliza cerca de ellos.
7. Para reducir el riesgo de peligros eléctricos o daños en el humidificador, no recueste, incline ni vuelque el humidificador mientras la unidad está en funcionamiento.
8. Para reducir el riesgo de descargas eléctricas accidentales, no toque el cable ni los controles con las manos húmedas.
9. Para reducir el riesgo de incendio, no use el humidificador cerca de una llama expuesta como una vela u otra fuente de llama.

ESSICK AIR PRODUCTS, INC. GARANTÍA LIMITADA DE DOS AÑOS PARA HUMIDIFICADORES EVAPORATIVOS PARA ESTADOS UNIDOS Y CANADÁ. SE REQUIERE EL RECIBO DE VENTA COMO PRUEBA DE COMPRA PARA TODOS LOS RECLAMOS DE GARANTÍA.

Essick Air Products, Inc. ("Essick Air") extiende esta garantía contra defectos de mano de obra y materiales cuando la unidad se instala y utiliza en condiciones normales de la siguiente manera:

- Dos (2) años a partir de la fecha original de compra, y
- Treinta (30) días a partir de la fecha original de compra para mechas y filtros, los cuales se consideran componentes desechables y deben ser reemplazados periódicamente.

Essick Air reemplazará la pieza/producto defectuoso, con el flete de devolución pagado por Essick Air. Se acuerda que dicho reemplazo es el recurso exclusivo de Essick Air y que, EN LA MEDIDA MÁXIMA PERMITIDA POR LA LEY, ESSICK AIR NO SERÁ RESPONSABLE DE NINGÚN DAÑO DE

NINGÚN TIPO, INCLUIDOS LOS DAÑOS INCIDENTALES Y CONSECUENTES O LA PÉRDIDA DE BENEFICIOS O INGRESOS.

Exclusiones de esta garantía: Debido a que Essick Air no puede controlar la calidad de los productos vendidos por vendedores no autorizados, esta garantía limitada se aplica solo a los productos comprados a Essick Air o a un vendedor autorizado de Essick Air en los Estados Unidos de América o Canadá, a menos que lo prohíba la ley. Nos reservamos el derecho de rechazar reclamos de garantía de compradores por productos comprados a vendedores no autorizados, incluidos sitios de Internet no autorizados. No somos responsables del reemplazo normal y/o periódico de mechas y filtros. No somos responsables de ningún daño incidental o consecuente de cualquier mal funcionamiento del producto.

Esta garantía no se aplica a, y no somos responsables de, ningún daño o defecto incidental o consecuente que resulte de un accidente, mal uso, alteraciones, servicio o reparación individual o no autorizado, uso no autorizado, mal manejo, uso irrazonable, abuso (incluyendo la falta de mantenimiento), desgaste normal, donde el voltaje conectado es más del 5 % más alto que el voltaje de la placa de identificación, o donde el equipo o las piezas se instalaron, cablearon o mantuvieron incorrectamente en violación del manual del propietario. Las alteraciones incluyen la sustitución de piezas de componentes de Essick Air/AIRCARE por piezas que no son de Essick Air/AIRCARE, incluidos, entre otros, cartuchos de desmineralización, filtros, mechas y tratamiento bacteriano.

No nos hacemos responsables de ningún daño por el uso de ablandadores o tratamientos de agua, productos químicos o materiales desinfectantes. No somos responsables del costo de las llamadas de servicio para diagnosticar la causa del problema ni del costo de la mano de obra para reparar y/o reemplazar las piezas. Ningún empleado, agente, distribuidor u otra persona está autorizado a otorgar garantías o condiciones en nombre de Essick Air. **Algunas jurisdicciones (que pueden incluir la Provincia de Quebec) no permiten la exclusión o limitación de daños incidentales o consecuentes, por lo que es posible que la limitación o exclusión anterior no se aplique a usted.** Las renunciaciones, exclusiones y limitaciones de responsabilidad bajo esta garantía no se aplicarán en la medida en que lo prohíba la ley aplicable (que puede incluir la Provincia de Quebec). Excepto donde lo prohíba la ley aplicable (que puede incluir la Provincia de Quebec), esta garantía se aplica únicamente al comprador original del Producto y no es transferible.

Cómo obtener servicio bajo esta garantía Dentro de las limitaciones de esta garantía, el comprador con unidades inoperativas debe comunicarse con el servicio al cliente al **800-547-3888** para obtener instrucciones sobre cómo obtener servicio bajo esta garantía como se indicó anteriormente. **Esta garantía le otorga derechos legales específicos y también puede tener otros derechos que varían de una provincia a otra o de un estado a otro.** En la medida en que Essick Air, o un tercero, ofrezca una garantía extendida, los términos de dicha garantía extendida son independientes y aparte de esta garantía, y la falta de suscripción a cualquier garantía extendida no disminuye sus derechos bajo esta garantía. Donde cualquier término de esta garantía esté prohibido por tales leyes, será nulo y sin efecto, pero el resto de la garantía permanecerá en vigor. **Registre su producto en AIRCARE.com** La falta de completar el formulario de registro **no disminuye sus derechos de garantía.**

Última actualización: 1 de septiembre de 2022

PREPÁRESE PARA HACER FUNCIONAR EL APARATO

1 Quite el Executive de su embalaje. Debe encontrar los siguientes componentes:

- a.** Gabinete
N° 4V3487020SLVR
- b.** Dos cubiertas para los extremos
(unidas al ensamblaje del ventilador)
N° 1B72336
- c.** Ensamblaje del ventilador N° 1B72341-R
- d.** Super Wick® 1041 TODAS MECHAS 1041
- e.** Filtro de aire 1051A
N° 1051A
- f.** Marco del filtro de aire 1051F
#1051F
- g.** Dos botellas de agua
N° 1B73542
- h.** Dos tapas de válvulas
N° #1B73170
- i.** Dos tapas para botellas de agua
N° #824690
- j.** Flotante
N° #1B72087
- k.** Soporte del flotante y dos tornillos
SUPPORT N° #830496 | SCREWS N° #829815
- l.** Cuatro rueditas
N° 1B5460100
- m.** Desmineralización cartucho
N° 1B73171

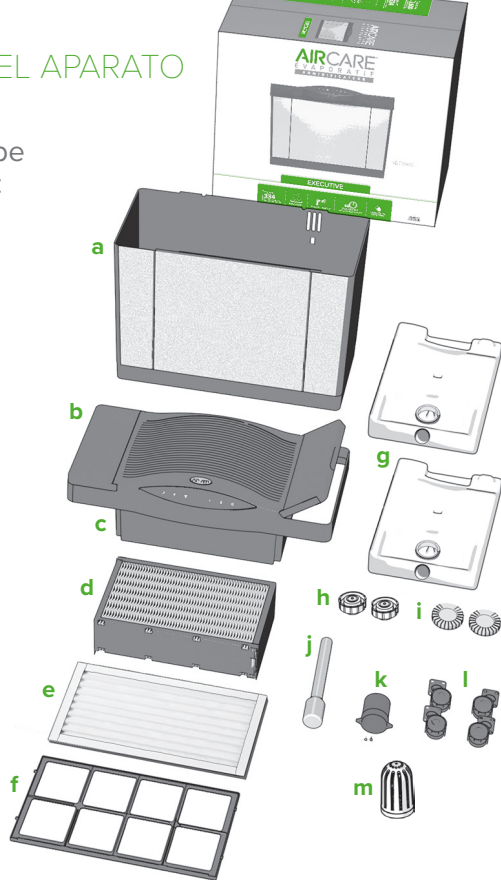

SuperWick Nuestras mechas AIRCARE® Super Wicks® se fabrican con orgullo en EE. UU. con papel de la más alta calidad para una mayor absorción, mejor absorción de la humedad y una mayor vida útil. Nuestra exclusiva tecnología de filtración Trapmax® ayuda a mantener el aire limpio a la vez que lo humidifica. ¡No se deje engañar por imitaciones! Use mechas AIRCARE originales para un rendimiento óptimo. Garantizamos nuestras mechas por 30 días.

Si le falta alguna pieza o necesita piezas de repuesto, llámenos al **800.547.3888** o visite nuestro sitio web aircare.com.

♥ Esperamos que le encante su Executive.

¿Prefiere ver un video?
Mire el montaje del Executive en aircare.com/support.



ESCANEA EL CÓDIGO A LA DERECHA CON LA CÁMARA DE SU TELÉFONO.



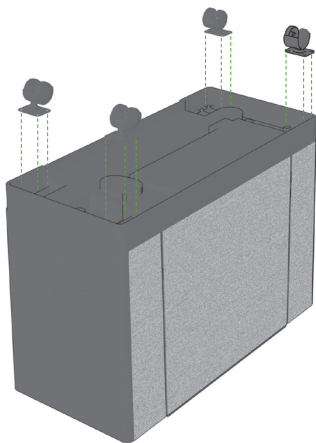

2 Quite todo del gabinete. Dé vuelta el gabinete e inserte firmemente las rueditas en la parte inferior. ¡Solo use las manos! El uso de herramientas puede romper el gabinete.

3 Vuelva a girar el gabinete a su posición vertical y coloque el extremo amplio del flotante en el área circular del fondo del gabinete. Deslice el soporte del flotante hacia el fondo y posicione las fichas de rosca sobre los orificios de la base del gabinete. Utilice un destornillador Phillips para atornillar el soporte del flotante. No ajuste de más ni utilice un taladro.

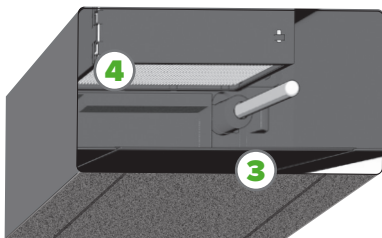

4 Localice la ventilación en la parte posterior de su Executive. Tiene un borde angosto a lo largo de la parte superior. Su mecha tiene las etiquetas TOP (SUPERIOR) y BACK (POSTERIOR). Con la parte posterior de la mecha mirando hacia el conducto y la parte superior mirando hacia arriba, deslice la mecha hacia el borde del conducto hasta que se trabé.

5 Instale su filtro de aire 1051A* conectando los ganchos en el marco a las ranuras en la parte trasera de su Executive. Luego deslice el filtro 1051A en el marco.

DESPLACE EL FILTRO
1051A EN EL MARCO



Acerca de los aditivos del agua:

- **No utilice aceites esenciales en su Executive.**
- No utilice ablandadores de agua.
- Le recomendamos que utilice nuestro bacteriostático de Essick Air para que lo ayude a inhibir el crecimiento de hongos.

*Nuestro filtro de aire 1051 también encajará en esta unidad.

6

Coloque su Executive en la habitación central de su hogar. Debe estar sobre una superficie nivelada y contra una pared interior. Asegúrese de que esté al menos a dos pulgadas de distancia de la pared, de forma tal que el humidistato (en el cable) pueda leer de forma precisa la humedad.

Más información sobre el posicionamiento:

- Para maximizar la circulación de la humedad, coloque su unidad cerca de un retorno de aire frío.
- Si prefiere colocar su unidad en la habitación donde más se necesita la humedad, ¡puede hacerlo! Sin embargo, la humedad no circulará tan bien con este método.
- No coloque su humidificador debajo de una ventana, ya que se puede generar una condensación.
- Coloque la unidad en el piso inferior de una vivienda de varios pisos.

7

Coloque el ensamblaje del ventilador sobre el gabinete. **Asegúrese de que el flotante esté firmemente conectado al interruptor del ventilador dentro de su ensamblaje. El interruptor del ventilador se parece a un pequeño trampolín plateado.**

8

Para mejorar la filtración del agua, puede agregar dos de nuestros cartuchos de desmineralización #1B73171 (se venden por separado). Para usar, retire las tapas de las válvulas de agua, luego atornille un cartucho de desmineralización en cada tapa. Reemplace sus gorras. Recomendamos reemplazar sus cartuchos de desmineralización cada 30-90 días.

9

Coloque sus botellas de agua planas y llénelas a través del orificios de llenado grande. **No llene en exceso las botellas.** Atornille los tapones de llenado asegurándose de que cada tapón esté correctamente atornillado. Su Executive tiene 5.7 galones de agua.

Nota: cada botella puede contener 2.75 galones de agua. La botella derecha se vaciará primero y, de esta forma, verterá .2 galones de agua en el gabinete. En ese momento, usted puede recargar la botella derecha para tener la capacidad completa de 5.7 galones y el máximo tiempo de funcionamiento.

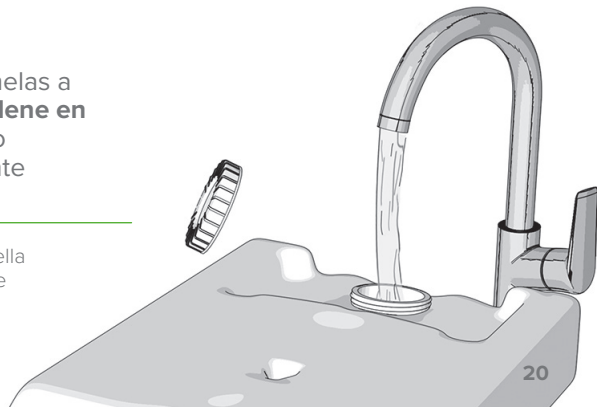
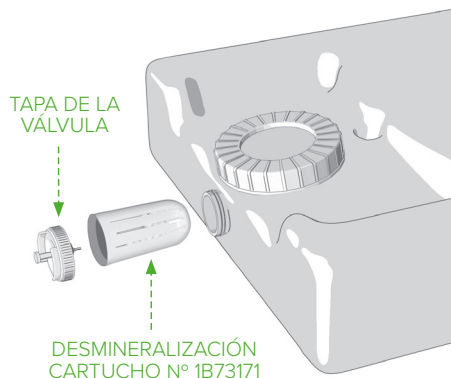
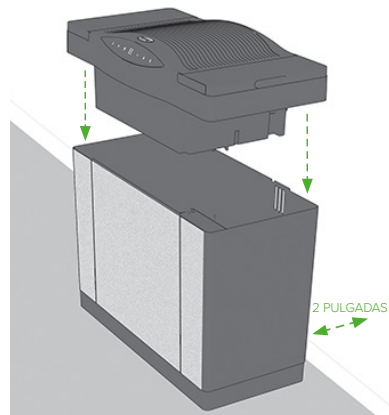

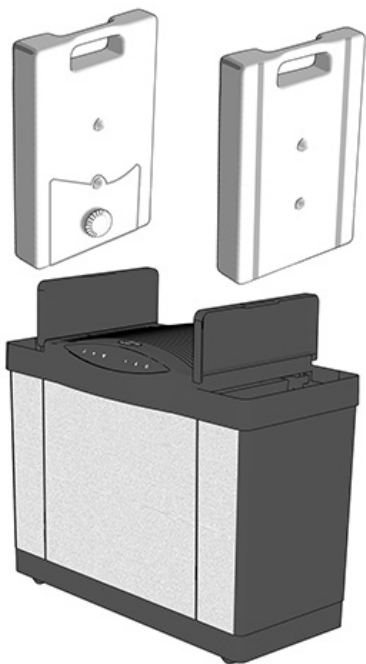
**10**

Levante las cubiertas de los extremos donde se encuentran las botellas, de cada lado del ensamblaje del ventilador, y coloque las botellas en su Executive, con las tapas mirando hacia abajo.



11

Espere 20 minutos para que la mecha se sature por completo; luego, continúe con el paso 11.

12



Enchufe su unidad y presione el botón de encendido .

13

Configure la velocidad del ventilador presionando los botones grandes  o pequeños  del ventilador, para aumentar o disminuir la velocidad. Su Executive cuenta con nueve velocidades de ventilación que se visualizan desde F1 (la más baja) hasta F9 (la más alta).

Nota: en las velocidades más altas, el Executive libera una enorme cantidad de humedad, por lo que es más ruidoso en estos niveles. La mayoría de nuestros clientes lo comparan con el sonido de un ventilador de caja. Quédese tranquilo de que su unidad no tiene nada malo; solo está trabajando mucho para liberar la muy necesaria humedad.

14

Configure su nivel de humedad entre el 25 % y el 65 %. Presione los botones grandes  o pequeños  de goteo agua, para aumentar o disminuir la configuración de la humedad. El humidistato, que se encuentra en su cable, leerá la humedad de su hogar y apagará el ventilador cuando se alcance el nivel de humedad establecido. Cuando se configure en 65 %, su unidad funcionará de manera continua.

15

Presione el botón con forma de medialuna  para apagar las luces del panel mientras usted duerme (todas sus configuraciones seguirán configuradas). Presione cualquier botón para volver a encender las luces.

¡Eso es todo! Su Executive está listo para ser utilizado.

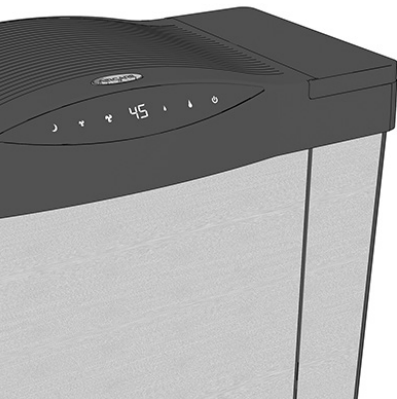

ACERCA DE LOS CÓDIGOS

F – el código F significa que su unidad está vacía y necesita ser RECARGADA de agua.

CL – sus CONTROLES ESTÁN BLOQUEADOS en la configuración actual. Active el bloqueo de controles manteniendo presionado el botón de encendido durante cinco segundos hasta que aparezca el código CL. Su Executive se bloqueará en las configuraciones actuales de ventilación y humedad. Libere el bloqueo presionando de nuevo el botón de encendido durante cinco segundos hasta que en la pantalla parpadee tres veces el código CL y, así, le comunique que el bloqueo está desactivado.

CF – el código CF se activa después de 720 horas de uso y significa que es tiempo de REVISAR SU FILTRO (mecha). Desenchufe su unidad y controle la mecha. Si la mecha aún está en buenas condiciones, solo borre el código enchufando nuevamente el humidificador. Si necesita reemplazar la mecha, instale una nueva 1041 Super Wick®. replacing, install a new 1041 Super Wick®.

CÓMO LIMPIAR SU EXECUTIVE

La limpieza regular es importante para evitar la formación de hongos, moho y demás colonias bacterianas en su humidificador. También permite que su Executive siga funcionando con el mejor rendimiento.

1. Deje que la unidad funcione hasta vaciarse; luego, apáguela y desenchúfela.
2. Retire el ensamblaje del ventilador, las botellas y la mecha. Deseche la mecha si es tiempo de reemplazarla. De lo contrario, colóquela en un fregadero mientras termina de limpiar su Executive.
3. Vacíe cualquier remanente de agua del gabinete y de los tanques de agua.
4. Llene de agua el gabinete hasta la mitad y añada 1 taza de vinagre blanco. Deje reposar durante 20 minutos. *Para desinfectar, reemplace el vinagre por 1 cucharadita de lejía. No mezcle vinagre y lejía.*
5. Llene de agua las botellas hasta la mitad y añada 1 taza de vinagre blanco a cada una. Vuelva a colocarles las tapas, agite suavemente las botellas y, luego, déjelas reposar durante 20 minutos. *Para desinfectar, reemplace el vinagre por 1 cucharadita de lejía en cada botella.*
6. Una vez transcurridos los 20 minutos, vacíe el gabinete y las botellas.
7. Humedezca una esponja con vinagre blanco, y limpie el gabinete y las botellas; luego, enjuague todo cuidadosamente. *Para desinfectar, reemplace el vinagre por lejía. Solo limpie el interior de las botellas y el gabinete.*
8. Seque todo con un paño y reemplace la mecha, de ser necesario. Luego, vuelva a armar la unidad.

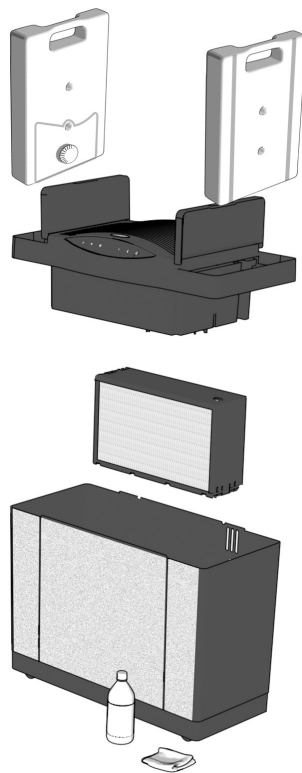

Al guardar su Executive, deseche la mecha usada y desinfecte la unidad utilizando las instrucciones anteriores. Seque bien la unidad y guárdela en un área que tenga la temperatura regulada. No instale una mecha nueva hasta que vuelva a utilizar el humidificador.

PREGUNTAS FRECUENTES

- P** ¿Dónde se encuentra mi número de serie?
- R** Su número de serie está en la etiqueta adhesiva de la parte posterior del ensamblaje del ventilador. Puede escribirlo aquí para futuras consultas:
- 
-
- P** ¿Por qué no funciona mi unidad?
- R**
- Asegúrese de que el ensamblaje del ventilador esté correctamente ubicado.
 - Su unidad ha alcanzado su límite de humedad establecido.
-
- P** La pantalla parpadea “20,” ¿qué significa?
- R** Su nivel de humedad está por debajo del 20 %. Pruebe aumentando la velocidad del ventilador y el nivel de potencia de salida.
-
- P** La pantalla parpadea “--,” ¿qué significa?
- R** Su nivel de humedad está por encima del 90 %. Pruebe disminuyendo la velocidad del ventilador y el nivel de potencia de salida.
-
- P** ¿Por qué no aumenta la humedad?
- R**
- Su nuevo humidificador puede tardar 2-3 días aumentar la humedad, especialmente si el aire en su hogar está muy seco.
 - Si su mecha es vieja, reemplácela por una nueva.
-
- P** ¿Por qué no se vacía la botella de agua izquierda?
- R** Su Executive vaciará primero la botella derecha.
-
- P** ¿Por qué en mi Executive parpadea el código “F” cuando hay agua en su interior?
- R** Verifique la posición de su flotante. **(VEA EL PASO 7)**
-
- P** ¿Con qué frecuencia debo reemplazar la mecha?
- R** El contenido mineral de su agua determinará la frecuencia con la que deba reemplazar la mecha. Si el agua es más dura los cambios serán más frecuentes. El uso de nuestro bacteriostático (pieza N° 1970) puede ayudar a mantener su unidad más limpia y a extender la vida útil de su mecha. Siempre cambie la mecha al principio de cada temporada.
-
- P** ¿Tengo que usar un cartucho de desmineralización?
- R** Su Executive funcionará sin el cartucho, pero el cartucho mejorará la calidad del agua y extenderá la vida útil de la mecha.
-
- P** ¿Puedo pedir piezas de repuesto?
- R** ¡Sí! Las piezas de su Executive y los números de sus piezas están listados en la página 18.

Si tiene algún otro problema o duda, ¡comuníquese con nuestros expertos en humidificadores! Están disponibles para ayudarlo por teléfono, correo electrónico o chat.

AIRCARE®