

AIRCARE[®]

S T E A M

H U M I D I F I E R



Everything you need to know about your

ALTUS

ALL AMW113DWHT MODELS

Read and save these instructions



1B73468
06/2023

IMPORTANT SAFETY INSTRUCTIONS - READ BEFORE USING YOUR HUMIDIFIER

WARNING: To reduce the risk of fire, electric shock, or injury, always unplug the unit before moving, filling, servicing, or cleaning. Do not pour or spill water onto the controls or motor area. If these get wet, let them dry completely and have unit checked by authorized service personnel before plugging in. Do not use the humidifier if any parts are damaged or missing. Contact us for replacement parts at 800.547.3888.

1. To reduce the risk of fire or shock hazard, this humidifier has a polarized plug (one blade is wider than the other). Before using, inspect the power cord to verify it is not damaged. If the cord is damaged, do not use the unit. Plug humidifier directly into a 120V, A.C. electrical outlet. Do not use extension cords. If the plug does not fully fit into the outlet, reverse plug. If it still does not fit, contact a qualified electrician to install the proper outlet. Do not change the plug in any way.
2. Keep the electric cord out of traffic areas. To reduce the risk of fire hazard, never put the electric cord under rugs, near heat registers, radiators, stoves, or heaters.
3. Do not attempt to repair or modify the electrical or mechanical functions of this appliance, as doing so may void your warranty.
4. This appliance emits steam which can cause burns. Do not place the unit closer than four feet from bedside, or within 6 inches of wall. Do not allow the unit to be used as a toy. Close attention is necessary when used by or near children.
5. Keep the humidifier clean. To reduce the risk of injury, fire or damage to humidifier, use only cleaning fluids specifically recommended for humidifiers. Never use flammable, combustible, or poisonous materials to clean your humidifier.
6. Do not place metals, chemicals, or detergents into the water tank. Do not put foreign objects inside the humidifier.
7. This unit has a heating element located in the base. Always test for heat before handling the base.
8. To reduce the risk of accidental electrical shock, do not touch the cord or controls with wet hands.
9. To reduce the risk of fire, do not use near an open flame such as a candle or other flame source.
10. Only add clean, cool water to water tank. Do not add medication or aroma/ essential oils to water tank. Only add oils into the oil/ medicine cup. Do not add water directly to the water basin (bottom section). Do not allow water to pour or splash onto base to avoid damage to internal parts. Do not operate unit in a room with temperatures below freezing.
11. Do not operate the unit with an empty water tank.
12. If the unit emits an abnormal sound or odor, shut it down and unplug it immediately.

ESSICK AIR PRODUCTS, INC. ONE-YEAR LIMITED WARRANTY FOR STEAM HUMIDIFIERS. SALES RECEIPT REQUIRED AS PROOF OF PURCHASE FOR ALL WARRANTY CLAIMS

This warranty against defects in workmanship and materials is extended by Essick Air Products, Inc. ("Essick Air") only to the original

purchaser of this humidifier when the unit is installed and used under normal conditions as follows:

- One (1) year from date of purchase, and
- Thirty (30) days from original date of purchase for wicks and filters, which are considered disposable components and should be replaced periodically.

Essick Air will replace the defective part/product, with return freight paid by Essick Air. It is agreed that such replacement is the exclusive remedy available from Essick Air and that **TO THE MAXIMUM EXTENT PERMITTED BY LAW, ESSICK AIR IS NOT RESPONSIBLE FOR DAMAGES OF ANY KIND, INCLUDING INCIDENTAL AND CONSEQUENTIAL DAMAGE OR LOSS OF PROFITS OR REVENUES.**

Exclusions from this warranty Because Essick Air cannot control the quality of products sold by unauthorized sellers, this limited warranty applies only to products that were purchased from Essick Air or an Essick Air authorized seller, unless otherwise prohibited by law. We reserve the right to reject warranty claims from purchasers for products purchased from unauthorized sellers, including unauthorized Internet sites. We are not responsible for normal and/or periodic replacement of wicks and filters. We are not responsible for any incidental or consequential damage from any malfunction of the product.

This warranty does not apply to, nor are we responsible for any incidental or consequential damages or defects resulting from, accident, misuse, alterations, unauthorized or individual service or repair, unauthorized use, mishandling, unreasonable use, abuse (including failure to perform reasonable maintenance), normal wear and tear, where the connected voltage is more than 5% above the nameplate voltage, nor where the equipment or parts were improperly installed, wired, or maintained in violation of the owner's manual. Alterations include the substitution of non-Essick Air/AIRCARE component parts for Essick Air/AIRCARE component parts, including, but not limited to demineralization cartridges, filters, wicks and bacteria treatment.

We are not responsible for any damage from the use of water softeners or treatments, chemicals or descaling materials. We are not responsible for the cost of service calls to diagnose the cause of trouble, or labor charge to repair and/or replace parts. No employee, agent, dealer or other person is authorized to give any warranties or conditions on behalf of Essick Air. Some States do not allow the exclusion or limitation of incidental or consequential damages, so the above limitation or exclusion may not apply to you.

How to obtain service under this warranty Within the limitations of this warranty, purchaser with inoperative units should contact customer service at 800-547-3888 for instructions on how to obtain service under this warranty as listed above. This warranty gives the customer specific legal rights, and you may also have other rights which vary from province to province, or State to State. To the extent Essick Air, or a third party, offers an extended warranty, the terms of any such extended warranty are separate and apart from this warranty, and the failure to sign-up for any extended warranty does not diminish your rights under this warranty.

Register your product at AIRCARE.com.

LET'S GET YOU UP AND RUNNING

1

Remove the ALTUS from its packaging. You should have:

- a. Base
- b. Lid
#1B73300
- c. Water bottle
#1B73301
- d. Water bottle cap
#1B73302
- e. Cooling chamber
#1B73303
- f. Inner tray
#1B73304
- g. Four rubber feet
#1B73305
- h. Owner's manual
#1B73468

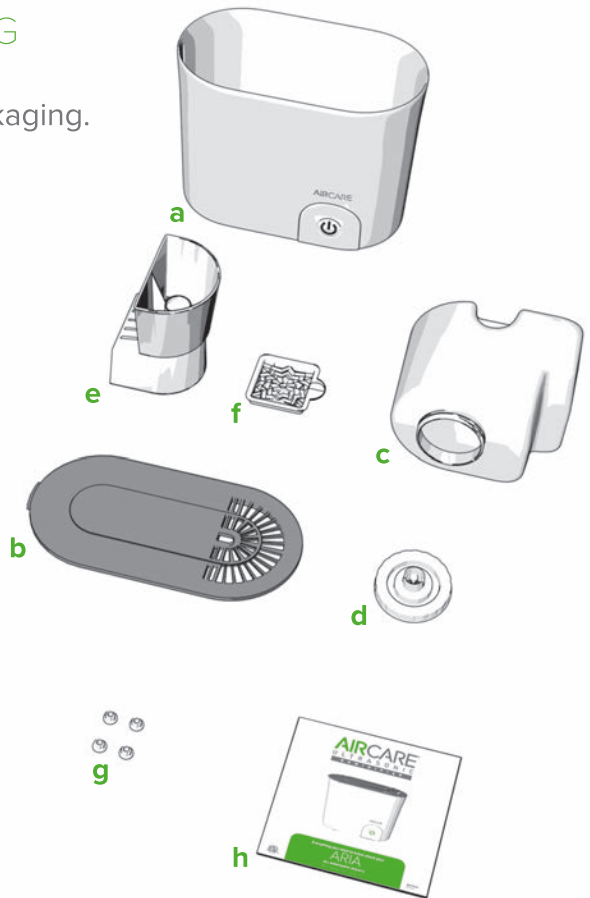

If you are missing any parts, or need replacement parts, call us at **800.547.3888** or visit our website aircare.com.

♥ We hope you love your ALTUS.

Prefer to see a video?

Watch the ALTUS set-up at aircare.com/support.



SCAN THE CODE TO THE RIGHT WITH YOUR PHONE'S CAMERA.



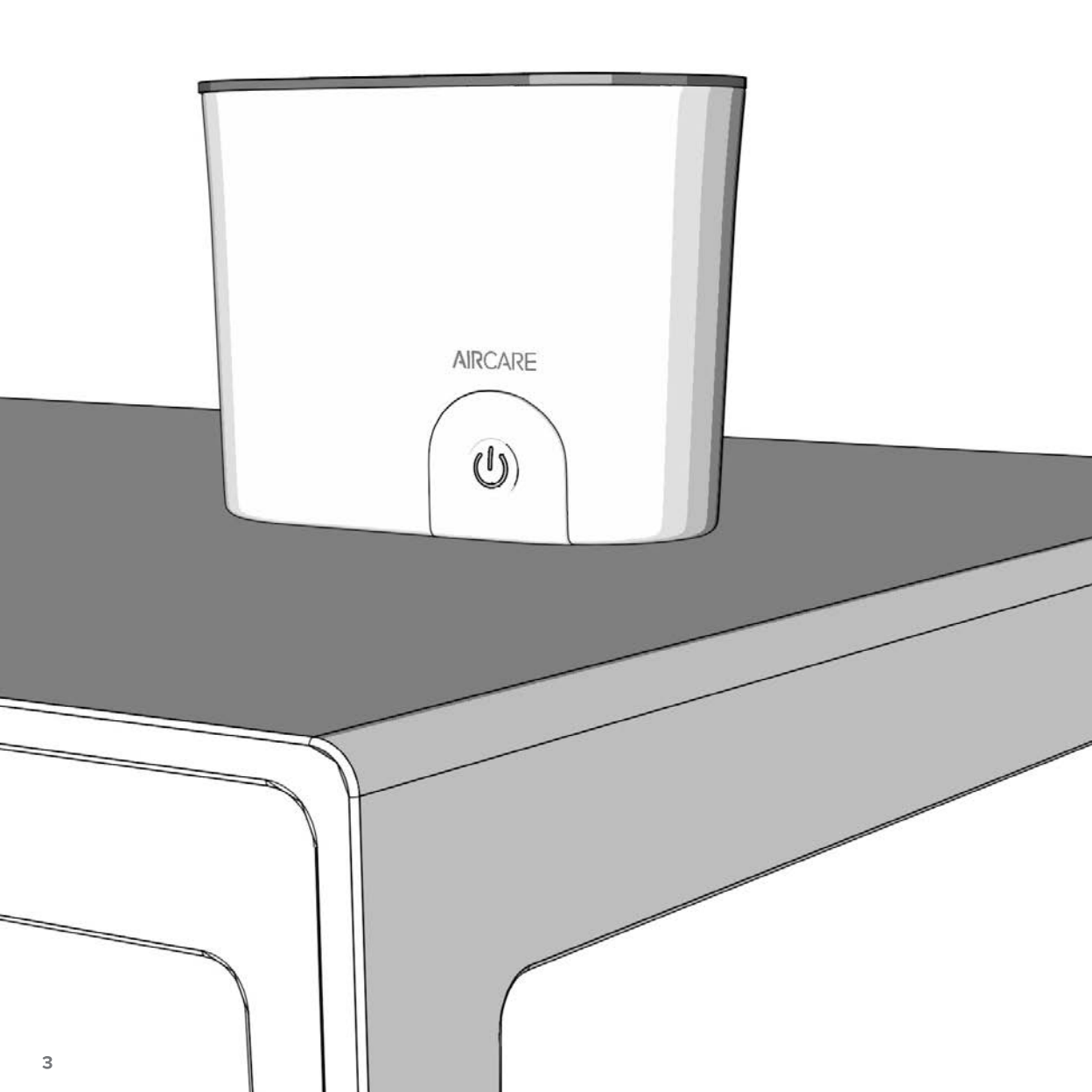

AIRCARE



2

Your ALTUS is fully assembled and needs no additional set-up.

3

Put your ALTUS on a level surface in the room where steam humidity is most needed. To avoid condensation, make sure the unit is at least two inches from the wall and not under a window.

Note: The ALTUS emits hot steam, so be careful to avoid contact, and keep children away from the unit. Also, position the unit to direct this steam away from furnishings and electronics.

4

Remove the lid and take out the water bottle. Fill the bottle, then screw the cap back on. Your ALTUS holds .75 gallons of water.

About water additives:

- Do not add essential oils in the ALTUS water bottle.
- Do not use water softeners.

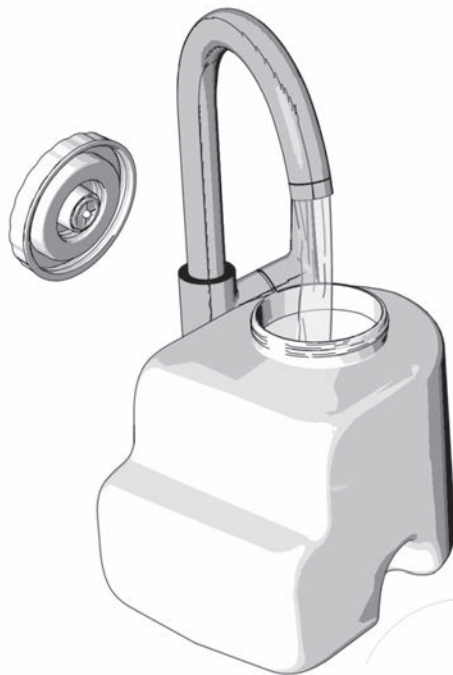



5 If you are using medicinal inhalants, like menthol liquid, or essential oils, add these to the round medicine cup on top of the cooling chamber. **Never add these directly to the water bottle.**

6 Replace the lid, then plug in your unit and press the power button. The ALTUS' power light glows green when the power is on.

Note: The power light will glow red when the ALTUS is out of water and steam output will stop until you refill the humidifier.

That's it! Your ALTUS is ready to use.



HOW TO CLEAN YOUR ALTUS

Regular cleaning is important for preventing mold, mildew, and other bacterial growth in your humidifier. It also keeps your ALTUS working its best.

1. Turn off the ALTUS and wait 15 minutes for the base to cool.
2. Take off the lid and remove everything from the base.
3. Pour out any remaining water from the bottle and base.
4. Fill the water bottle half-full with water and 1 ½ cups of white vinegar. Swish the water-vinegar mixture vigorously around the bottle. Let this sit for 20 minutes. *To disinfect, replace the vinegar with ½ teaspoon of bleach. **Do not mix vinegar and bleach.***
5. Fill the base half-full with undiluted white vinegar. Let it sit for 20 minutes. *If you're disinfecting, please skip this step and proceed to step 6.*
6. After 20 minutes, empty the bottle and base (if using the vinegar method).
7. Dampen a sponge with white vinegar and wipe down the base interior and all of the components. Rinse everything thoroughly. *To disinfect, replace the vinegar with bleach.*
8. Wipe everything dry and reassemble.

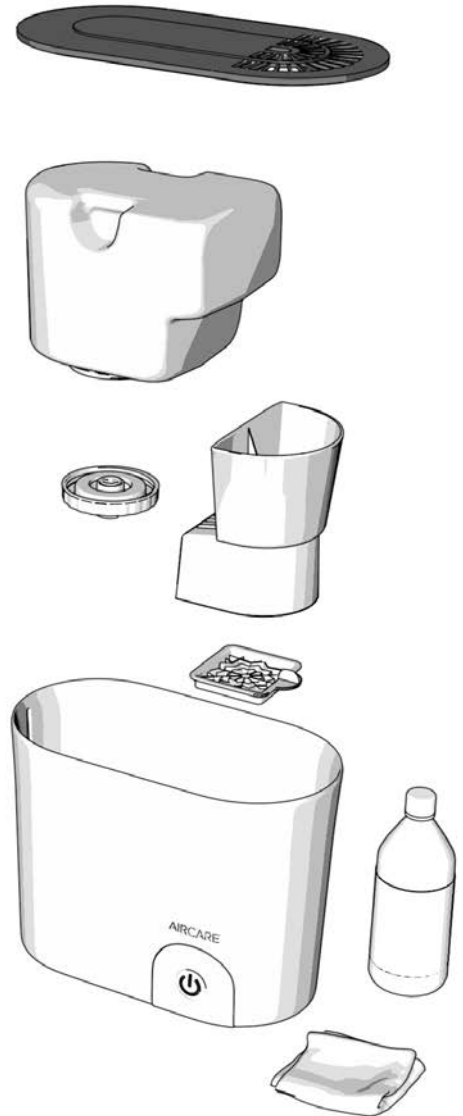

When storing your ALTUS, disinfect the unit using the directions above. Dry the unit thoroughly, and store in a temperature-regulated area.

FOIRE AUX QUESTIONS

Q Où se trouve mon numéro de série?

R Votre numéro de série se trouve sur l'autocollant au bas de votre appareil. Vous pouvez l'écrire ici pour référence future :



Q Pourquoi mon unité produit-elle très peu de vapeur?

R

- Vérifiez que votre ALTUS se trouve sur une surface plane.
- Assurez-vous que votre humidificateur est rempli d'eau.
- L'eau filtrée et distillée peut produire moins de vapeur. Essayez de passer à un autre type d'eau.
- L'ajout d'une ou deux pincées de sel peut faciliter le processus de chauffage.

Q Quelle est la température de la vapeur de l'ALTUS?

R La température de la vapeur de l'ALTUS est de 160 degrés. La température de la maison peut parfois influencer sur cette valeur.

Q Pourquoi le voyant est-il rouge?

R Votre ALTUS est à court d'eau.

Q Puis-je ajouter des huiles essentielles dans le gobelet à pharmacie?

R Oui, le gobelet à médicaments peut être utilisé pour les produits pour inhalation à des fins médicales (comme le menthol liquide) ou les huiles essentielles.

Q Puis-je ajouter des inhalants médicamenteux directement dans le réservoir d'eau?

R Non, cela endommagerait votre ALTUS.

Q Puis-je commander des pièces de rechange?

R Oui! Les pièces de rechange ALTUS et leurs références sont indiquées à la page 10.

Pour toute autre problème, contactez nos experts en humidification!
Ils sont prêts à vous aider par téléphone, courriel ou chat.

AIRCARE®

AIRCARE[®]

V A P E U R

H U M I D I F I C A T E U R



Tout ce que vous devez savoir sur votre

ALTUS

TOUS LES MODÈLES AMW113DWHT

Lisez et conservez ces instructions.



1B73468
06/2023

CONSIGNES DE SÉCURITÉ IMPORTANTES – VEUILLEZ LIRE AVANT D'UTILISER L'HUMIDIFICATEUR

ATTENTION: Pour réduire le risque d'incendie, d'électrocution ou de blessures, débranchez toujours l'appareil avant de le déplacer, de le remplir, d'en effectuer l'entretien ou de le nettoyer. Veillez à ne pas verser ou renverser de l'eau sur les commandes ou sur le moteur. Si les commandes sont mouillées, laissez-les sécher entièrement et faites vérifier l'appareil auprès d'un service après-vente agréé avant de le brancher. N'utilisez pas l'humidificateur si une pièce est endommagée ou manquante. Contactez-nous au 800 547-3888 pour obtenir des pièces de rechange.

1. Cet humidificateur est doté d'une fiche polarisée (une lame est plus large que l'autre) pour réduire le risque d'incendie ou d'électrocution. Avant utilisation, inspectez le cordon d'alimentation pour vérifier s'il n'est pas endommagé. Si le cordon est endommagé, n'utilisez pas l'unité. Remplacez directement l'humidificateur dans une prise de courant de 120 V CA. N'utilisez pas de rallonges électriques. Si la fiche ne convient pas parfaitement à la prise de courant, inversez-la. Si elle ne convient toujours pas, contactez un électricien qualifié pour installer une prise de courant adéquate. Ne modifiez la fiche d'aucune façon que ce soit.

2. Gardez le cordon d'alimentation électrique à l'écart de toute zone de passage. Pour réduire les risques d'incendie, ne placez jamais le cordon d'alimentation sous un tapis, près des bouches de chaleur, des radiateurs, des poêles ou des appareils de chauffage.

3. N'essayez pas de réparer ou de modifier les fonctions électriques ou mécaniques de cet appareil, cela pourrait annuler votre garantie.

4. Cet appareil émet de la vapeur qui peut entraîner des brûlures. Ne placez pas l'appareil à moins de quatre pieds du chevet du patient ou à moins de 6 pouces du mur. N'utilisez pas l'appareil comme un jouet. Une attention particulière est nécessaire lorsqu'il est utilisé par des enfants ou à proximité d'enfants.

5. L'humidificateur doit toujours être propre. Pour réduire le risque de blessures, d'incendie ou d'endommager l'humidificateur, n'utilisez que des nettoyeurs recommandés spécifiquement pour les humidificateurs. N'utilisez jamais de produits inflammables, combustibles ou toxiques pour nettoyer l'humidificateur.

6. Ne placez aucun métal, produit chimique ou détergent dans le réservoir d'eau. Ne placez aucun objet étranger à l'intérieur de l'humidificateur.

7. Cet appareil est équipé d'un élément chauffant situé à la base. Testez toujours la chaleur avant de manipuler la base.

8. Pour éviter le risque d'électrocution accidentelle, évitez de toucher le cordon ou les boutons de commandes avec les mains mouillées.

9. Pour réduire le risque d'incendie, évitez d'utiliser l'appareil près d'une flamme nue comme une bougie ou de toute autre flamme.

10. Ajoutez uniquement de l'eau fraîche et propre au réservoir d'eau. N'ajoutez pas de médicament ou d'arôme/huile essentielle dans le réservoir d'eau. Ajoutez uniquement des huiles dans le gobelet à huile/médicament. N'ajoutez pas d'eau directement dans la cuvette d'eau (partie inférieure). Pour éviter d'endommager les pièces internes, ne laissez pas d'eau se vider dans la base ou l'éclabousser. Ne faites pas fonctionner l'unité dans une pièce avec des températures en dessous de la congélation.

11. Ne faites pas fonctionner l'unité avec un réservoir d'eau vide.

12. Si l'unité émet un son ou dégage une odeur anormal(e), arrêtez-la et débranchez-la immédiatement.

ESSICK AIR PRODUCTS, INC. GARANTIE LIMITÉE D'UN AN POUR LES HUMIDIFICATEURS À VAPEUR. LE REÇU DE VENTES EST REQUIS COMME PREUVE D'ACHAT POUR TOUTE RÉCLAMATION DANS LE CADRE DE LA GARANTIE

Cette garantie contre tout défaut matériel ou vice de fabrication n'est prolongée par Essick Air Products, Inc. («Essick Air») que pour le premier acheteur de cet humidificateur à condition que l'appareil soit installé et utilisé normalement dans les conditions suivantes :

- Un (1) an à compter de la date d'achat original, et
- Trente (30) jours à compter de la date d'achat originale pour les mèches et les filtres, qui sont considérés comme des composants jetables et doivent être remplacés régulièrement.

Essick Air remplacera la pièce/produit défectueux et prendra en charge les frais de retour. Il est convenu qu'un tel remplacement constitue le seul et unique recours d'Essick Air et par conséquent **DANS LES LIMITES PERMISES PAR LA LOI, ESSICK AIR N'EST EN AUCUN CAS RESPONSABLE DE TOUT DOMMAGE QUE CE SOIT, Y COMPRIS LES DOMMAGES ACCESSOIRES ET INDIRECTS OU LES PERTES DE PROFITS OU DE REVENUS.**

Exclusions de la présente garantie Étant donné qu'Essick Air ne peut pas contrôler la qualité des produits vendus par des vendeurs non autorisés, cette garantie limitée ne s'applique qu'aux produits qui ont été achetés auprès d'Essick Air ou d'un vendeur autorisé par Essick Air, sauf si la loi l'interdit. Nous nous réservons le droit de rejeter les demandes de garantie des acheteurs pour des produits achetés auprès de vendeurs non autorisés, y compris des sites Internet non autorisés.

Nous ne sommes pas responsables du remplacement normal/périodique des mèches et des filtres. Nous ne sommes pas responsables des dommages accessoires ou indirects provenant de tout autre dysfonctionnement du produit. Cette garantie ne s'applique pas et nous ne sommes pas responsables des dommages ou défauts accessoires ou consécutifs résultant d'un accident, d'une mauvaise utilisation, de modifications, d'un service ou d'une réparation non autorisé ou individuel, d'une utilisation non autorisée, d'une mauvaise manipulation, d'une utilisation déraisonnable, d'un abus (y compris le manque d'entretien raisonnable), de l'usure normale, lorsque la tension connectée est supérieure de plus de 5 % à la tension de la plaque signalétique, et lorsque l'équipement ou les pièces ont été incorrectement installés, câblés ou entretenus en violation du manuel du propriétaire. Les modifications incluent la substitution de pièces de composants ne provenant pas d'Essick Air/AIRCARE par des pièces de composants d'Essick Air/AIRCARE, y compris, mais sans s'y limiter, les cartouches de déminéralisation, les filtres, les mèches et le traitement des bactéries.

Nous ne sommes pas responsables des dommages causés par l'utilisation d'adoucisseurs d'eau ou le traitement de l'eau avec des produits chimiques ou de détartrage. Nous ne sommes pas responsables des coûts liés aux appels de service visant à établir la cause du problème ou des coûts de main-d'œuvre associés à la réparation et/ou au remplacement de pièces.

Aucun employé, ni agent, ni revendeur ni toute autre personne ne sont autorisés à octroyer des garanties ou à émettre des conditions au nom d'Essick Air. Certains États ne permettent pas les exceptions ou les limitations de dommages accessoires ou indirects, ce qui signifie que les limitations ou exceptions ci-dessus peuvent ne pas s'appliquer à vous.

Comment obtenir un service sous cette garantie Dans les limites de cette garantie, l'acheteur ayant des appareils non fonctionnels doit contacter le service client au 800-547-3888 pour obtenir des instructions sur la manière d'obtenir le service au titre de la garantie comme indiqué ci-dessus. Cette garantie donne au client des droits légaux spécifiques et vous pouvez également avoir d'autres droits qui varient selon la province ou l'État. Dans la mesure où Essick Air, ou une tierce partie, offre une garantie prolongée, les termes de cette garantie prolongée sont séparés et distincts de la présente garantie, et le défaut de souscription à une garantie prolongée ne diminue pas vos droits en vertu de cette garantie.

Enregistrez votre produit sur AIRCARE.com.

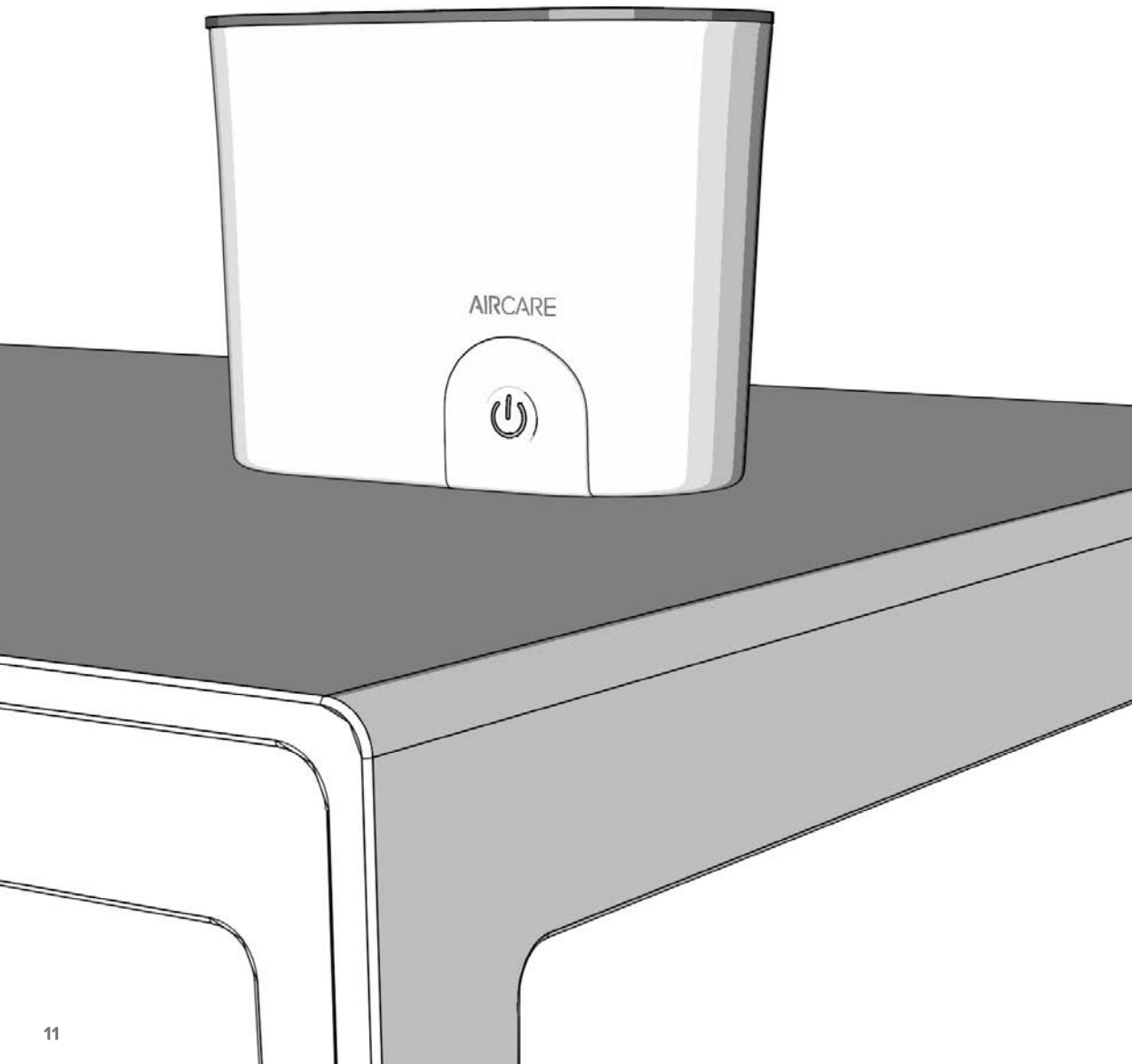

2 Votre ALTUS est entièrement assemblé et ne nécessite aucune installation supplémentaire.

3 Placez votre ALTUS sur une surface plane dans la pièce où l'humidité est la plus nécessaire. Pour éviter la condensation, assurez-vous que l'appareil se trouve à au moins deux pouces du mur et non sous une fenêtre.

Remarque : L'ALTUS émet de la vapeur chaude, alors faites attention à éviter tout contact, et tenez les enfants éloignés de l'appareil. Positionnez également l'appareil de manière à diriger cette vapeur loin des meubles et des appareils électroniques.

4 Retirez le couvercle et sortez la bouteille d'eau. Remplissez la bouteille, puis revissez le bouchon. Votre ALTUS contient 0,75 gallon d'eau.

À propos des additifs pour l'eau :

- N'ajoutez pas d'huiles essentielles dans la bouteille d'eau ALTUS.
- N'utilisez pas d'adoucisseurs d'eau.

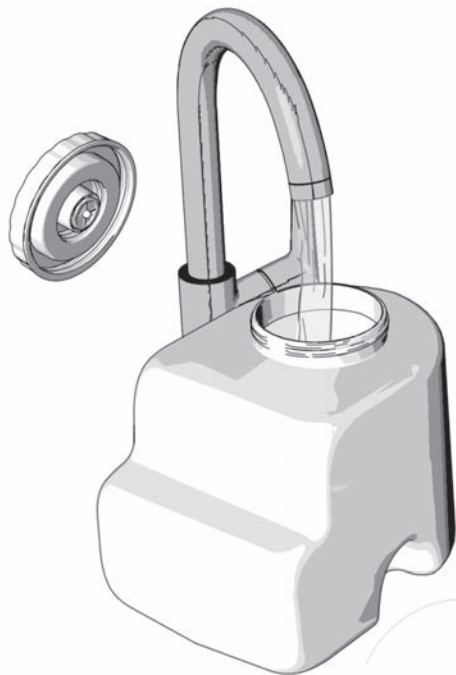



5 Si vous utilisez des produits pour inhalation à des fins médicales, comme le menthol liquide ou des huiles essentielles, ajoutez-les dans le gobelet à médicaments rond situé sur le dessus de la chambre de refroidissement. **Ne jamais les ajouter directement dans la bouteille d'eau.**

6 Remplacez le couvercle, puis branchez votre appareil et appuyez sur le bouton d'alimentation. Le voyant d'alimentation de l'ALTUS s'allume en vert lorsque l'appareil est sous tension.

Remarque : Le voyant d'alimentation s'allumera en rouge lorsque l'ALTUS est hors d'eau et la production de vapeur s'arrêtera jusqu'à ce que vous remplissiez à nouveau l'humidificateur.



C'est tout! Votre ALTUS est prêt à l'emploi.

COMMENT NETTOYER VOTRE ALTUS

Un nettoyage régulier est important pour éviter la formation de moisissures et d'autres bactéries dans votre humidificateur. Il permet également à votre ALTUS de travailler au mieux de ses capacités.

1. Éteignez et débranchez-le l'ALTUS et attendez 15 minutes afin que la base refroidisse.
2. Enlevez le couvercle et retirez tout ce qui se trouve dans la base.
3. Versez toute l'eau restante du réservoir et de la base.
4. Remplissez la bouteille à moitié d'eau et ajoutez 1 ½ tasses de vinaigre blanc. Agitez vigoureusement le mélange eau-vinaigre autour de la bouteille. Laissez reposer pendant 20 minutes. *Pour désinfecter, remplacez le vinaigre par ½ cuillère à café d'eau de javel.* **Ne pas mélanger du vinaigre avec de l'eau de javel.**
5. Remplissez la base à moitié avec du vinaigre blanc non dilué. Laissez reposer pendant 20 minutes. *Si vous désinfectez, veuillez sauter cette étape et passer à l'étape 6.*
6. Au bout de 20 minutes, videz la bouteille et le fond (si vous utilisez la méthode au vinaigre).
7. Humidifiez une éponge avec du vinaigre blanc et essuyez l'intérieur de la base et tous ses composants. Rincez tout soigneusement. *Pour désinfecter, remplacez le vinaigre par de l'eau de javel.*
8. Essuyez tout et remontez.

Lorsque vous rangez votre ALTUS, désinfectez l'appareil en suivant les instructions ci-dessus. Séchez soigneusement l'appareil et rangez-le dans un endroit à température contrôlée.

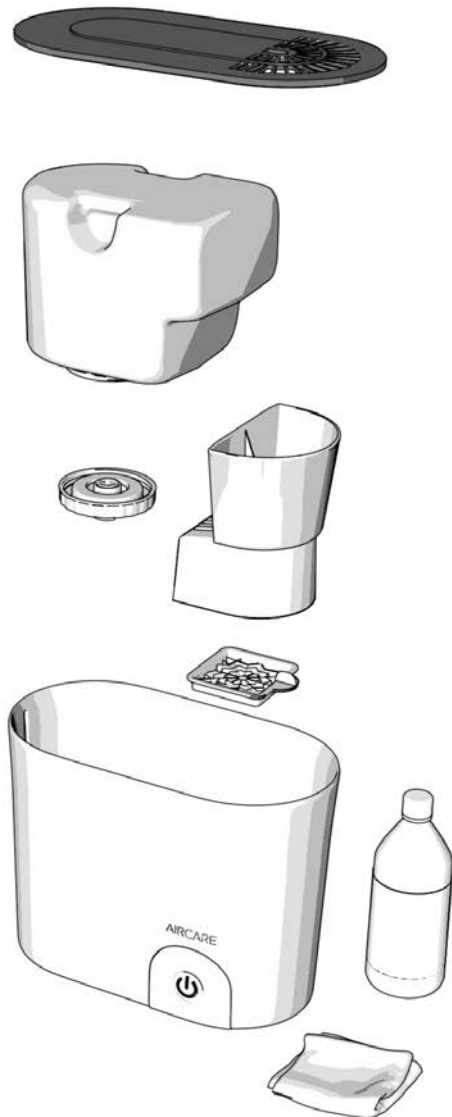

PREGUNTAS FRECUENTES

P ¿Dónde se encuentra mi número de serie?

R Su número de serie está en la etiqueta adhesiva de la parte inferior de su unidad. Puede escribirlo aquí para futuras consultas:



P ¿Por qué mi unidad emite muy poca cantidad de vapor?

R

- Verifique que su ALTUS se encuentre sobre una superficie nivelada.
- Asegúrese de que su humidificador esté lleno de agua.
- El agua filtrada y destilada puede producir menos vapor. Pruebe cambiando a otro tipo de agua.
- Agregar una o dos pizcas de sal puede ayudar al proceso de calentamiento.

P ¿Cuál es la temperatura del vapor del ALTUS?

R La temperatura del vapor del ALTUS es de 160 grados. A veces, las temperaturas de las viviendas pueden afectar esta condición.

P ¿Por qué la luz de encendido está de color rojo?

R Su ALTUS no tiene agua.

P ¿Puedo añadir aceites esenciales al recipiente para medicamentos?

R Sí, el recipiente para medicamentos se puede usar para inhalantes de uso medicinal (como el mentol líquido) o aceites esenciales.

P ¿Puedo añadir los inhalantes para uso medicinal directamente al tanque de agua?

R No, esto dañará su ALTUS.

P ¿Puedo pedir piezas de repuesto?

R ¡Sí! Las piezas de su ALTUS y los números de sus piezas están listados en la página 18.

Si tiene algún otro problema, ¡comuníquese con nuestros expertos en humidificadores!

Están disponibles por teléfono, correo electrónico o chat.

AIRCARE[®]

AIRCARE®

V A P O R

HUMIDIFICADOR



Todo lo que necesita saber sobre su

ALTUS

TODOS LOS MODELOS AMW113DWHT

Lea y guarde las siguientes instrucciones



1B73468
06/2023

IMPORTANTES INSTRUCCIONES DE SEGURIDAD: LEER ANTES DE USAR EL HUMIDIFICADOR:

ADVERTENCIA: Para reducir el riesgo de incendios, descargas eléctricas o lesiones, siempre desenchufe la unidad antes de moverla, llenarla, repararla o limpiarla. No vierta ni derrame agua en los controles o en el área del motor. Si se humedecen, deje que se sequen por completo y haga que lo verifique el personal de servicio autorizado antes de enchufarlo. No use el humidificador si falta o está dañada alguna de las piezas. Comuníquese con nosotros al 800-547-3888 por las piezas dañadas.

1. Para reducir el riesgo de incendio o descargas eléctricas, este humidificador tiene un enchufe polarizado (una clavija es más ancha que la otra). Antes de usarlo, controle que el cable de alimentación no esté dañado. Si el cable está dañado, no utilice la unidad. Enchufe el humidificador directamente en un tomacorriente eléctrico de 120 V de CA. No use alargues. Si el enchufe no encaja completamente en el tomacorriente, gire el enchufe. Si aún no encaja, comuníquese con un electricista calificado para que instale el enchufe correspondiente. No cambie el enchufe de ningún modo.
 2. Mantenga el cable de electricidad alejado de las zonas transitadas. Para reducir el riesgo de incendios, nunca coloque el cable de electricidad debajo de alfombras, cerca de rejillas de calefacción, radiadores, estufas o calefactores.
 3. No intente reparar ni modificar las funciones eléctricas ni mecánicas de este aparato, ya que esto podría anular su garantía.
 4. Este aparato emite vapor que puede provocar quemaduras. No coloque la unidad a menos de cuatro pies de las camas o seis pulgadas de las paredes. No permita que la unidad se use como juguete. Se debe prestar mucha atención cuando la usan niños o se utiliza cerca de ellos.
 5. Mantenga limpio el humidificador. Para reducir el riesgo de lesiones, incendios o daños en el humidificador, use únicamente limpiadores específicamente recomendados para humidificadores. Nunca use materiales inflamables, combustibles o tóxicos para limpiar el humidificador.
 6. No coloque metales, químicos ni detergentes en el tanque de agua. No coloque objetos extraños dentro del humidificador.
 7. La unidad tiene un elemento de calefacción ubicado en la base. Siempre compruebe la temperatura antes de manipular la base.
 8. Para reducir el riesgo de descargas eléctricas accidentales, no toque el cable ni los controles con las manos húmedas.
 9. Para reducir el riesgo de incendio, no use el humidificador cerca de una llama expuesta como una vela u otra fuente de llama.
 10. Solo añada agua limpia y fría al tanque de agua. No añada medicamentos ni aceites aromáticos/esenciales al tanque de agua. Únicamente añada los aceites al recipiente para aceites/medicamentos. No añada agua directamente al lavabo (sección de abajo). Para evitar el daño a las piezas internas, no permita que el agua se vierta ni salpique en la base. No opere la unidad en una sala con temperaturas bajo cero.
 11. No opere la unidad con un tanque de agua vacío.
 12. Si la unidad emite un sonido u olor anormales, apáguela y desenchúfela de inmediato.
- ESSICK AIR PRODUCTS, INC. GARANTÍA LIMITADA DE UN AÑO PARA HUMIDIFICADORES DE VAPOR. SE REQUIERE EL RECIBO DE VENTA COMO PRUEBA DE COMPRA PARA TODAS LAS RECLAMACIONES DE GARANTÍA**
- Essick Air Products, Inc. ("Essick Air") extiende esta garantía contra

defectos de fabricación y materiales solo al comprador original de este humidificador cuando la unidad se instala y utiliza en condiciones normales como se indica a continuación:

- Un (1) año a partir de la fecha de compra, y
- Treinta (30) días a partir de la fecha original de compra para las mechas y los filtros, que se consideran componentes desechables y deben reemplazarse periódicamente.

Essick Air reemplazará la pieza/el producto defectuoso, con los gastos de devolución a cargo de Essick Air. Se acuerda que dicho reemplazo es el único recurso disponible por parte de Essick Air y que, **EN LA MEDIDA MÁXIMA PERMITIDA POR LA LEY, ESSICK AIR NO ES RESPONSABLE DE LOS DAÑOS DE NINGÚN TIPO, QUE INCLUYEN LOS DAÑOS INCIDENTALES Y CONSECUENTES O LA PÉRDIDA DE BENEFICIOS O INGRESOS. Exclusiones de esta garantía:** Debido a que Essick Air no puede controlar la calidad de los productos vendidos por vendedores no autorizados, esta garantía limitada se aplica solo a los productos que se compraron a Essick Air o a un vendedor autorizado de Essick Air, a menos que la ley lo prohíba.

Nos reservamos el derecho a rechazar las reclamaciones de garantía de los compradores por productos comprados a vendedores no autorizados, que incluye los sitios de Internet no autorizados. No somos responsables del reemplazo normal y/o periódico de las mechas y los filtros. No somos responsables de ningún daño incidental o consecuente por el funcionamiento defectuoso del producto. Esta garantía no se aplica a, ni somos responsables de cualquier daño incidental o consecuente o defectos que sean el resultado de accidentes, mal uso, alteraciones, servicio o reparación no autorizada o individual, uso no autorizado, mal manejo, uso no razonable, abuso (que incluye la falta de mantenimiento razonable), desgaste normal, cuando la tensión de alimentación es mayor al 5 % por encima de la tensión de la placa de identificación, ni cuando el equipo o las piezas se instalaron, cablearon o mantuvieron incorrectamente en violación del manual del propietario. Las alteraciones incluyen el reemplazo de piezas de componentes de Essick Air/AIRCARE por piezas de componentes que no son de Essick Air/AIRCARE, que incluyen, entre otros, los cartuchos de desmineralización, los filtros, las mechas y el tratamiento bacteriano. No somos responsables de ningún daño por el uso de ablandadores o tratamientos de agua, productos químicos o materiales desincrustantes.

No somos responsables del costo de las llamadas de servicio para diagnosticar la causa del problema, ni del costo de la mano de obra para reparar y/o reemplazar las piezas. Ningún empleado, agente, distribuidor u otra persona está autorizado a otorgar garantías o condiciones en nombre de Essick Air. Algunos estados no permiten la exclusión o limitación de daños incidentales o consecuentes, por lo que es posible que la limitación o exclusión anterior no se aplique en su caso.

Cómo obtener el servicio cubierto por esta garantía Dentro de las limitaciones de esta garantía, el comprador con unidades inoperativas debe comunicarse con el servicio de atención al cliente al 800-547-3888 para obtener instrucciones sobre cómo obtener el servicio cubierto por esta garantía como se indica anteriormente. Esta garantía otorga al cliente derechos legales específicos, y usted también puede tener otros derechos que varían de una provincia a otra, o de un estado a otro. En la medida en que Essick Air, o un tercero, ofrezca una garantía extendida, los términos de dicha garantía extendida son independientes y aparte de esta garantía, y la falta de suscripción a cualquier garantía extendida no disminuye sus derechos de acuerdo con esta garantía. Registre su producto en AIRCARE.com.

PREPÁRESE PARA HACER FUNCIONAR EL APARATO

1

Quite el ALTUS de su embalaje. Debe encontrar los siguientes componentes:

a. Base

b. Tapa

N° 1B73300

c. Botella de agua

N° 1B73301

d. Tapa para la botella de agua

N° 1B73302

e. Cámara de refrigeración

N° 1B73303

f. Bandeja interna

N° 1B73304

g. Cuatro patas de goma

N° 1B73305

h. Manual del usuario

N° 1B73468

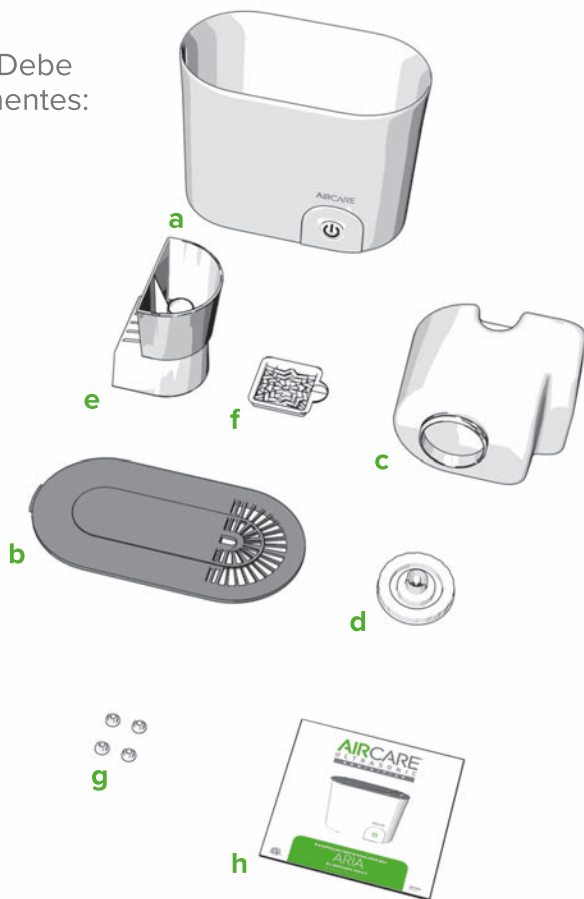

Si le falta alguna pieza, llámenos al **800.547.3888** para que podamos enviarle los repuestos.

♥ Esperamos que le encante su ALTUS.

¿Prefiere ver un video?
Mire el montaje del ALTUS
en aircare.com/support.



ESCANEA EL CÓDIGO A LA DERECHA
CON LA CÁMARA DE SU TELEFONO.



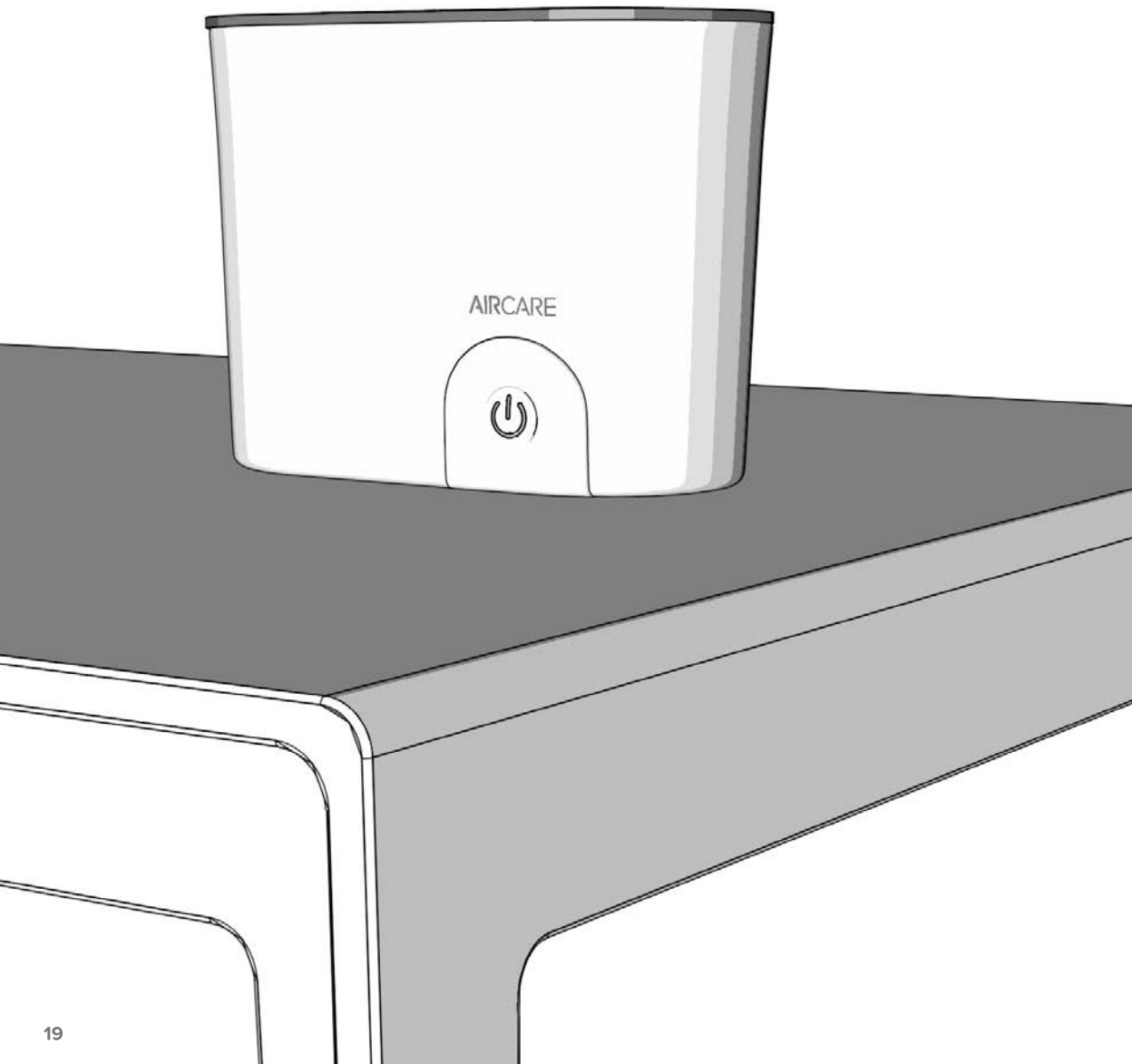

2

Su ALTUS está completamente ensamblado y no necesita montaje adicional.

3

Coloque su ALTUS sobre una superficie nivelada en la habitación donde más se necesita la humedad del vapor. Para evitar la condensación, asegúrese de que la unidad esté al menos a dos pulgadas de distancia de la pared y que no esté debajo de una ventana.

Nota: el ALTUS emite vapor caliente; por lo tanto, evite el contacto y mantenga a los niños alejados de la unidad. Además, posicione la unidad de forma tal que el vapor no esté dirigido hacia los muebles ni los dispositivos electrónicos.

4

Quite la tapa y retire la botella de agua. Recargue la botella y, luego, vuelva a enroscar la tapa. Su ALTUS puede contener .75 galones de agua.

Acerca de los aditivos del agua:

- No añada aceites esenciales a la botella de agua del ALTUS.
- No utilice ablandadores de agua.

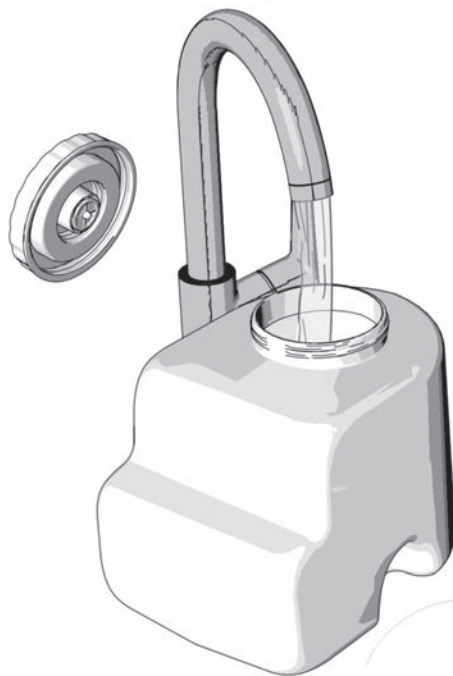



5 Si utiliza inhalantes para uso medicinal, como el mentol líquido o aceites esenciales, añádalos al recipiente redondo para medicamentos que se encuentra sobre la cámara de refrigeración. **Nunca añada estos directamente a la botella.**

6 Reemplace la tapa; luego, enchufe su unidad y presione el botón de encendido. La luz de encendido del ALTUS brilla de color verde cuando está encendido.

Nota: la luz de encendido brillará de color rojo cuando el ALTUS se quede sin agua y la emisión de vapor permanecerá detenida hasta que recargue el humidificador.



¡Eso es todo! Su ALTUS está listo para ser utilizado.

CÓMO LIMPIAR SU ALTUS

La limpieza regular es importante para evitar la formación de hongos, moho y demás colonias bacterianas en su humidificador. También permite que su ALTUS siga funcionando con el mejor rendimiento.

1. Apague el ALTUS, desenchúfela y espere 15 minutos para que se enfríe la base.
2. Quite la tapa y retire todo de la base.
3. Vacíe cualquier remanente de agua de la base y de la botella.
4. Llene de agua la botella hasta la mitad y añada 1 ½ tazas de vinagre blanco. Agite enérgicamente la mezcla de agua y vinagre en la botella. Deje reposar durante 20 minutos. *Let this sit for 20 minutes. Para desinfectar, reemplace el vinagre por ½ cucharadita de lejía. **No mezcle vinagre y lejía.***
5. Llene la base por la mitad con vinagre blanco sin diluir. Deje reposar durante 20 minutos. *Si planea desinfectar, omita este paso y continúe con el paso 6.*
6. Una vez transcurridos los 20 minutos, vacíe la botella y la base (si utiliza el método del vinagre).
7. Humedezca una esponja con vinagre blanco, y limpie el interior de la base y todos los componentes. Enjuague todo cuidadosamente. *Para desinfectar, reemplace el vinagre por lejía.*
8. Seque todo y vuelva a armar la unidad.

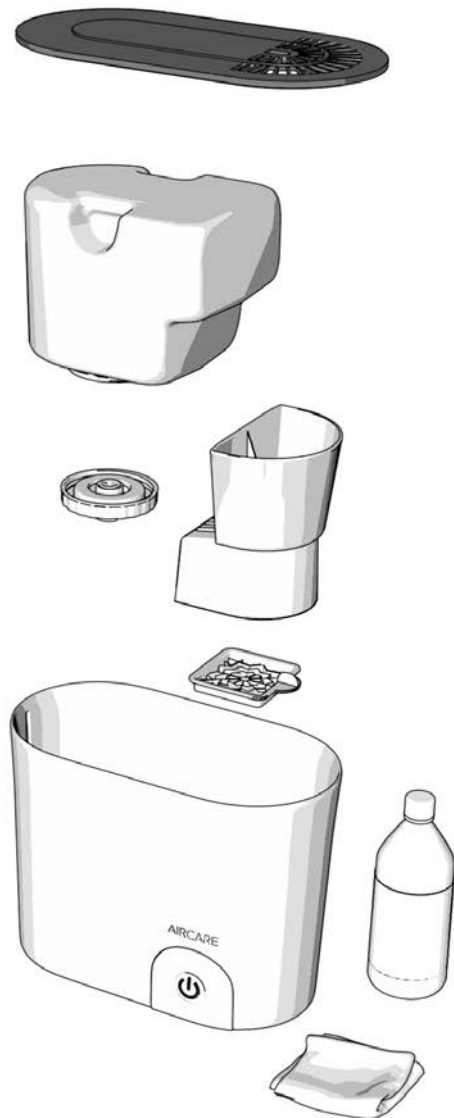

Cuando guarde su ALTUS, desinfecte la unidad utilizando las instrucciones anteriores. Seque bien la unidad y guárdela en un área que tenga la temperatura regulada.

FREQUENTLY ASKED QUESTIONS

Q Where is my serial number?

A Your serial number is on the sticker on the bottom of your unit. You can write it here for future reference:



Q Why is my unit putting out very little steam?

A

- Check that your ALTUS is on a level surface.
- Make sure your humidifier is full of water.
- Filtered and distilled water can produce less steam. Try switching to another water type.
- Adding one or two pinches of salt can help the heating process.

Q What is the ALTUS's steam temperature?

A The ALTUS is manufactured to reach 160 degrees. Household temperatures can sometimes affect this.

Q Why is the power light red?

A Your ALTUS is out of water.

Q Can I add essential oils to the medicine cup?

A Yes, the medicine cup can be used for medicated inhalants (like menthol liquid) or essential oils.

Q Can I add medicinal inhalants directly to the water tank?

A No, this will damage your ALTUS.

Q Can I order replacement parts?

A Yes! Your ALTUS' parts and their part numbers are listed on page 2.

For any other questions or issues, contact our humidifier experts!
They are ready by phone, email, or chat.

AIRCARE[®]